

English Language Trainer



kullanıcı kılavuzu

Lisans Sözleşmesi (yalnız ABD için)

ELECTRONIC REFERENCE'İ KULLANMAYA BAŞLAMADAN ÖNCE BU LİSANS SÖZLEŞMESİNİ MUTLAKA OKUYUN. ELECTRONIC REFERENCE'İN KULLANILMASI, LİSANS SÖZLEŞMESİ KOŞULLARININ KABULÜ ANLAMINA GELİR. BU KOŞULLARI KABUL ETMİYORSANIZ, ELECTRONIC REFERENCE'İ, ALDIĞINIZ BAYİYE SATIŞ FİŞİYLE BİRLİKTE GERİ GÖTÜREBİLİRSİNİZ. ÖDEDİĞİNİZ ÜCRET İADE EDİLECEKTİR. ELECTRONIC REFERENCE, bu pakette bulunan yazılım ürününü ve ilişkili belgeleri, FRANKLIN ise Franklin Electronic Publishers, Inc. kuruluşunu ifade eder.

Sınırlı Kullanım Lisansı

ELECTRONIC REFERENCE üzerindeki bütün haklar FRANKLIN'e aittir. ELECTRONIC REFERENCE'İ satın alanlara, FRANKLIN tarafından münhasır olmayan, kişisel bir kullanım lisansı verilmiş olur. Satış sırasında ELECTRONIC REFERENCE'ta bulunan veriler, yazılı veya elektronik formatta olsun kopyalanamaz. Veri kopyalama, yürürlükteki telif hakkı yasalarının ihlali anlamına gelir. Ayrıca ELECTRONIC REFERENCE üzerinde dönüştürme, uyarlama, parçalara ayırma, parçaların sıralanışını değiştirme, çeviri ve tersine mühendislik yöntemleriyle değişiklik yapılamaz, ELECTRONIC REFERENCE'tan türetilmiş başka ürünler oluşturulamaz. ELECTRONIC REFERENCE, doğrudan ya da dolaylı biçimde olsun, ilgili yasa ve yönetmeliklere uygun olmayan biçimlerde ihraç ve yeniden ihraç edilemez. ELECTRONIC REFERENCE, Franklin'e ait gizli şirket bilgileri içermekte olup kullanıcı, bu bilgilerin yetkisiz kişilerce ele geçirilmesi ya da kullanılmasına karşı gerekli önlemleri almayı kabul etmiş sayılır. Lisans, Franklin tarafından aksi ilana edilene kadar geçerlidir. Herhangi bir lisans hükmüne uyulmaması durumunda ise FRANKLIN tarafından ayrıca bildirimde bulunulmaksızın derhal sona erdirilir.

Aygıtı kullanmaya başlamadan önce lütfen aşağıdaki güvenlik uyarıları ile önlemlerini okuyun. **Not:** Aygıtı küçük bir çocuk kullanacaksa, bir yetişkin bu Kullanım Kılavuzu'nu çocuğa okumalı ve kullanım sırasında çocuğu yalnız bırakmamalıdır. Bu önleme uyulmaması yaralanmalara yol açabilir.

İçindekiler

Giriş.....	3
Aygıtın Pili	4
Ürünün Bakımı.....	7
Aygıtınızı Tanıyın	8
Aygıtı Sıfırlama	12
Tuş Kılavuzu	13
Ana Menü Kullanımı	14
Ayarları Değiştirme	15
English Course/Englischkurs'a Başlama	17
Pronunciation Trainer/Aussprache Kullanımı	30
Dictionary/Wörterbuch Kullanımı.....	33
Music Player/MP3-Player Kullanımı	36
Söz Dağarcığı Kullanımı	38
Sözcük Oyunlarını Oynama	45
Okumametre Kullanımı	50
Aygıtı Televizyona Bağlama.....	53
Aygıtı Bilgisayara Bağlama	54
Aygıtı Dosya Aktarma	55
İlave İçerik Yükleme.....	57
İlave İçerik Kullanımı	58
Teknik Özellikler	59
Yeniden Çevrim ve Elden Çıkarma.....	59
FCC UYGUNLUK BEYANI (yalnız ABD için).....	60
Garanti Sorumluluğunun Sınırları.....	61
Sınırlı Garanti (AB ve İsviçre)	61
Sınırlı Garanti (ABD dışı, AB ve İsviçre)	61

Giriş

MG-6803D ya da MG-6804D, *English Language Trainer*'i satın aldığınız için tebrik ederiz. Bu ürünlerin her ikisi de İngilizce öğrenmenize yardımcı olmak amacıyla tasarlanmış çok yönlü birer eğitim aracıdır. Ürün paketine aşağıdakiler dahildir:

- Franklin portatif cihazınız
- Şarj edilebilir 3 voltluk lityum polimer pil
- USB kablosu
- Kulaklık
- AV kablosu
- AC adaptörü
- Aygıt kabi

Elinizdeki ürün, renkli ekranı ve kayar klavyesi ile dinamik bir aygıttır. İngilizce öğrenmeye çok yardımcı olduğu bilinen **digital publishing** içeriğinde gezinirken aygıtın bu özelliklerinden yararlanacaksınız. Gerçek yaşamda karşılaşılabilecek durumlara ilişkin örneklerle zenginleştirilmiş temalarıyla bu etkileşimli dersler, İngilizce öğrenmeyi başlı başına bir keyif haline getirmektedir. Ayrıca rehberiniz "Tim" eşliğinde ABD'nin çeşitli kentlerine etkileşimli geziler yaparak hem dil öğrenip hem kültürü tanıyacaksınız. Tim, ister İngilizce ister Almancayla size birçok tema, etkinlik ve alıştırmada yol gösterebilir. **English Course/Englischkurs**'taki (İngilizce Dersi) sesli örnekleri, tercihinize bağlı olarak kadın ya da erkek sesiyle, Amerikan ya da

Not: MG-6803D ve MG-6804D modellerinin ortak özellikleri bu kullanım kılavuzunda açıklanmaktadır. **Sadece** MG-6804D modeline özgü özellikler bu imgeyle belirtilmiştir.

Giriş

İngiliz İngilizcesiyle dinleyebilirsiniz. **English Course/Englischkurs**'taki alıştırma ve diyaloglara katılmak için mikrofonla kendi telaffuzunuzu kaydedebilirsiniz.

Cihazınızda size yardımcı olacak (modele göre değişiklik gösteren) çeşitli özellikler bulunmaktadır. Tabii bu araçları sırf eğlence amacıyla da kullanabilirsiniz.

- **Pronunciation Trainer/Aussprache:** Farklı İngilizce fonetik ses ve yazılış örnekleri dinleyin.
- **Dictionary/Wörterbuch:** Cihaz içerisinde hazır bulunan Oxford **6804D ONLY** Advanced Learners Dictionary ile binlerce tanıma ulaşın.
- **Word Bank/Wortdatenbank:** Daha fazla alıştırma yapmak için **English Course/Englischkurs**'tan sözcükler kaydedin. **My Dictionary/Mein Wörterbuch** içerisine kendi sözcük ve tanımlarınızı da kaydedebilirsiniz.
- **Word Games/Wortspiele: Jumble, Word Train ve Hangman** oynayarak öğrendiğiniz yeni sözcüklerin pratiğini yapın.
- **Reading Timer/Lese-Timer:** Okuma alıştırmalarınızda zaman tutun.
- **Music Player/MP3-Player:** MP3 dosyaları ve podcast'ler dinleyin.
- **Extra Content/Zusatzinhalte:** **www.franklin.com** adresinden ek öğrenim materyalleri ve oyunlar indirin. Dahili hafızayı ya da taşınabilir SD kartlar kullanarak içerik ve ses dosyaları saklayın.
- **Headphone Jack/Kopfhörer:** Dersleri ya da ses dosyalarınızı özel olarak dinlemek için kulaklıkları kullanın.
- **TV Jack/TV-Buchse:** Cihazınızı televizyona takın, böylece dersleri ekranda çalışabilir ya da arkadaşlarınızla oyun oynayabilirsiniz.

Aygıtın Pili

Aygıtınızda 3,7 voltluk ve 1.000 mAH kapasitede, şarj edilebilir lityum polimer pil kullanılmaktadır.

Önemli not! Aygıtı satın aldıđınızda pil pakete dahildir, ancak aygıtı takılı deđildir. Aygıtı kullanmaya bařlamadan önce pilini takmanız gerekir. Pili takmak için küçük bir tornavidaya ihtiyacınız olacak.

TAygıtı ilk kez kullanacađınızda önce 4 saat süreyle řarj etmeniz gerekir. Ondan sonra aygıt, 5 saat süreyle tam dolu durumda çalıřacaktır. Pil ömrü, normal kullanımda yaklaşık 1 hafta, aralıksız kullanımda 5 saattir. řarjın azaldıđı uyarısının görünce lütfen pili doldurun.

İlk Kullanımdan Önce Pili Takılması

Pili ilk takacađınızda lütfen apađıdaki adımları izleyin. **Not:** Sonradan pili deđiřtirmek gerektiğinde size en yakın Franklin bayisine bařvurmanızdır.

- 1. Aygıtın arkasını çevirin.**
- 2. Pil bölmesi kapađındaki vidayı tornavidayla gevşetin.**
Dikkat: Vida yalnızca gevşetilmelidir; vidayı kapaktan çıkarmaya çalışmayın.
- 3. Aygıtı ters çevirerek pil bölmesi kapađının ayrılmasını sağlayın, ancak tamamen düřmemesi için bir elinizle tutun.**
- 4. Pili ucunu aygıttaki yeriyle hafifçe birleřtirerek pili takın.**

Aygıtın Pili

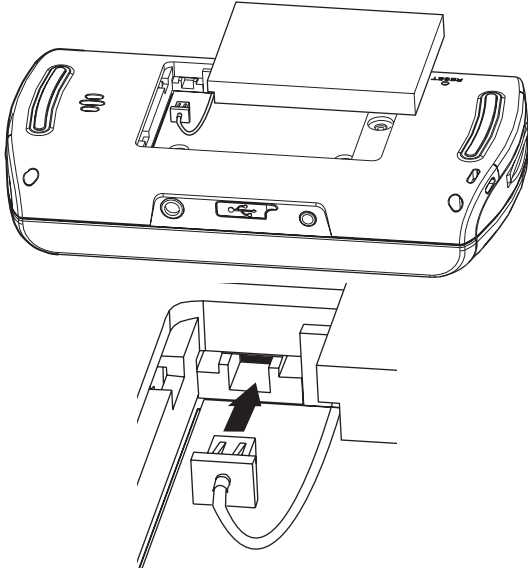

Ucu bağlandıktan sonra pilin bölmeye iyice oturması gerektiğini unutmayın.

5. Pil bölmesi kapađını yerine takıp vidasını sýkýptýrýn.

6. Aygıtı sýfýrlayýn.

Aygıtı sıfırlama konusunda ayrıntılı bilgi için lütfen bkz. "Aygıtı Sıfırlama", sayfa 12.

Pilin Şarj Edilmesi

Pili şarj etmek için aşağıdaki adımları izleyin.

1. **Pakete dahil USB kablosunu ya da AC adaptörünü kullanmanız gerekmektedir.**
2. **Önce aygıtı kapatmayı unutmayın.**
3. **USB kablosunun geniş ucunu bilgisayarınızdaki bir USB girişine, ufak ucunu da aygıtın mini USB girişine bağlayın.**

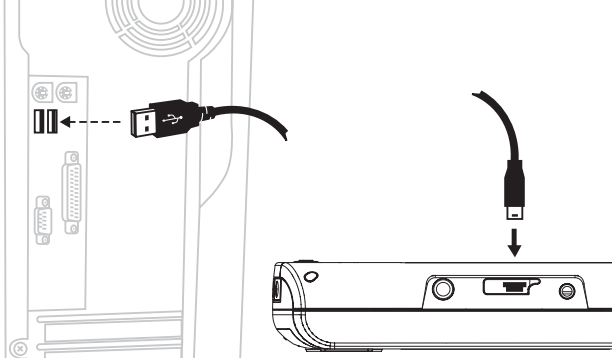

Aygıt parça takıldığında, ekranın sağ alt köşesinin hemen altında kırmızı bir ışık yandığında göreceksiniz. Aygıtı tam dolana kadar parça bırakın. Pilin tam parça olması genellikle 4 saat kadar sürer, ama bu sırada aygıtı kullanmaya devam edebilirsiniz.

Not: AC adaptörünü kullanıyorsanız, bir ucunu güç kaynağına, USB ucunu ise aygıtın USB girişine takın.

✓ Pil Gücünü Kontrol Etme

Pil gücünün ne durumda olduğunu ayarlar ekranından görebilirsiniz. Önce  düğmesine basarak aygıtı açın. Ana menüden ▲ ve ▼ tuşlarını kullanarak ekranda *Settings/Einstellungen* (Ayarlar) seçeneğini vurgulayıp **ENTER** tuşuna basın. **“Battery level”/“Batteriestand”** (Pil Gücü) görünene kadar ▼ tuşuna basın. Ekranın sağ tarafında ne kadar çok çubuk görüyorsanız, pil ömrü o kadar fazla demektir. 5 çubuk, pilin tam dolu olduğunu gösterir.

Pille İlgili Önlemler

- Aygıtı uzun süre kullanmazsanız, pilin şarjı kendiliğinden azalabilir. Tekrar kullanmaya başlamadan önce lütfen yukarıda anlatılan adımları izleyerek aygıtı şarj edin.
- Şarj edilebilir piller yalnız yetişkinlerin gözetiminde doldurulmalıdır.
- Pili şarj etmek için yalnız aygıtla birlikte verilen şarj aletini kullanın. Şarj sırasında ilgili kurallara uyulmaması, pilde hasara yol açabilir.
- Aygıtı yalnızca pili takmak ya da değiştirmek için açın. Aygıt üzerinde başka türlü değişiklik yapılmaması gerekir, aksi durumda garanti anlaşması geçersiz kalır.
- Pili sıcak ya da soğuk ortamda, örneğin yaz sıcaklığında veya kışın çok soğukta otomobilde bırakırsanız, kapasitesi ve ömrü azalır. Pili daima 15°C ile 25°C arası sıcaklıklarda tutmalısınız. Pilin fazla sıcak ya da soğuk olması halinde, şarjı tam olsa bile aygıt bir süre çalışmayabilir.
- Pili ateşe atmayın, patlayabilir. Hasara uğrayan piller de patlayabilir. Pilleri atarken, oturduğunuz bölgenin belediye yönetmeliğine uyun. Ev çöpüyle birlikte atmayın.

Aygıtınız hafif, kompakt ve dayanıklı olarak tasarlanmıştır. Ancak ne de olsa bir elektronik aygıttır ve dikkatli kullanılması gerekir. Haddinden fazla basınç uygulamak veya sert yüzeylere çarpmak aygıtta hasara yol açabilir.

Aygıtınızın zarar görmemesi için lütfen aşağıdakilere dikkat edin:

- Kullanmadığınız zamanlarda aygıtı kabında tutun. Bu kap, aygıtın ekranını kırılmaya, çizilmeye ve çeşitli etkilere örselenmeye karşı korur.
- Aygıtı düşürmeyin, katlamaya çalışmayın, ezmeyin ve haddinden fazla basınç uygulamayın.
- Islanmaya karşı koruyun; ayrıca aşırı ve uzun süreli sıcaktan, soğuktan, nemden ve benzeri olumsuz etkilere uzak tutun. Nemli, yaş ve ıslak ortamlarda saklamayın. Aygıtınız su geçirmez değildir.
- Aygıtı temizleyeceğiniz zaman, üstüne orta sertlikte cam temizleme sıvısı püskürtülmüş bir bez kullanın. Sıvıyı doğrudan aygıtta sıkmayın.
- Aygıtın gösterge camı kırılırsa, cildinize temas ettirmeden atın ve derhal ellerinizi yıkayın.
- Lütfen ekran koruyucu kılıfı ve plastik poşetleri bebekler ile küçük çocuklardan uzak tutun. Bunlar, boğulma tehlikesi yaratabilir.

Aygıtınızı Tanıyın

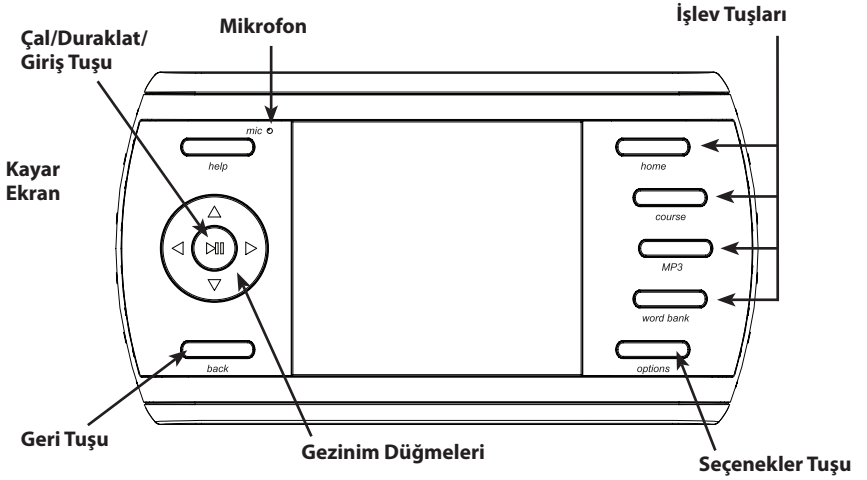

- Mikrofon:** İngilizce Dersi'nde sözcükler ile söz öbeklerini sesli olarak kaydetmenizi sağlar.
- Gezinim Düğmeleri:** Aygıtın menü ve ekranlarında istediğiniz yönde hareket etmenizi sağlar.
- Çal/Duraklat/Giriş Tuşu:** Vurgulu bir öğeyi seçmek ve işlevsel kılmak için bu tuşu kullanabilirsiniz. Yine bu tuşla Müzikçalar'da ses dosyalarını çalabilir, çalmayı duraklatabilirsiniz.
- Geri Tuşu:** Bulduğunuz işlevden çıkmayı veya varsa bir önceki konuma dönmeyi sağlar.
- İşlev Tuşları:** Bu tuşlarla aygıtın ana özelliklerine ulaşırsınız.
- Seçenekler Tuşu:** Bulduğunuz konumda geçerli olan kullanıcı seçeneklerine erişmenizi sağlar.
- Kayar Ekran:** Aygıtın ekranını yukarı itince Q düzeninde bir klavye ortaya çıkar. Bunun için aygıtı iki elinizle tutup üst kısmını baş parmaklarınızla hafifçe yukarı itmeniz yeterlidir.

Aygıtınızı Tanıyın

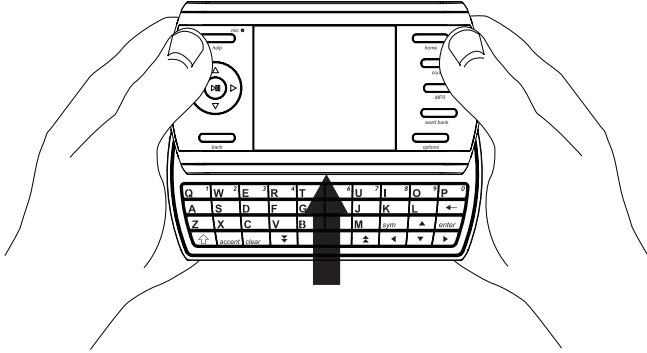

Uyarı! Klavye görünür olduktan sonra üst kısmı artık itmeyin. Üst kısmın, alttaki gövdeden ayrılması gerekmektedir.

SD Kartı Yuvası: SD kartını buraya takın. SD kartını, temas yeri aygıtın ön kısmına bakacak şekilde yuvaya sokun. Bir tık sesiyle yerine oturana kadar hafifçe itin. SD kartını yuvasından çıkarmak istediğinizde baş parmağınızla hafifçe üstüne bastırmanız yeterlidir. Bir tık sesiyle birlikte SD kartı yuvadan kurtulur. Ondan sonra çekerek yerinden çıkartabilirsiniz. **Not:** Bu yuvada ancak SD kartları çalışır. MMC kartı kullanamazsınız.

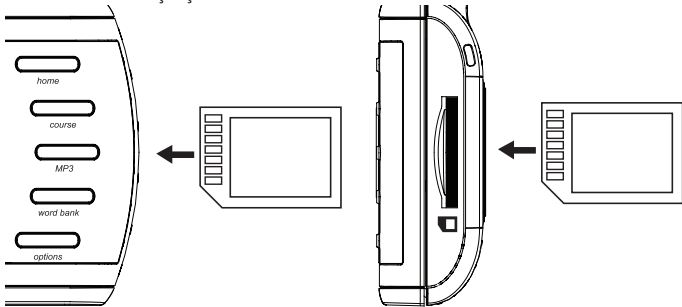

Aygıtınızı Tanıyın

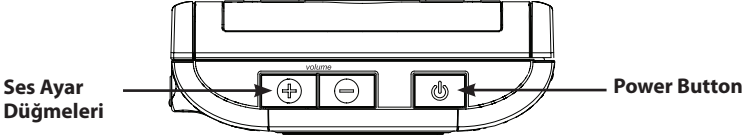

Ses Ayar Düğmeleri: Aygıtın sol tarafında yer alan bu düğmeler, hoparlör veya kulaklıktan gelen sesi ayarlamayı sağlar.

Güç Düğmesi: Aygıtı açmak için güç düğmesini basıp bırakın. Aygıtı kapamak için güç düğmesini 2-3 saniye basılı tutun.

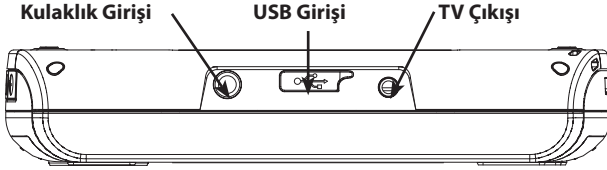

Kulaklık Girişi: Kulaklık girişi, 3,5 mm'lik, 35 ohm empedansta stereo kulaklıklar için tasarlanmıştır. **Dikkat:** Bu aygıtta mono kulaklık çalışmaz.

USB Girişi: Aygıtın üst kısmında yer alan USB Girişi, 1.1 uyumlu bağlantı için mini USB'lere göre tasarlanmıştır. Bu girişe mini USB fişiyle kablo bağlayıp standart fişi de bilgisayara bağlayarak aygıtı bilgisayarınızda kullanabilirsiniz. Ayrıca pakete dahil AC adaptör kablosunun mini USB fişini bu girişe, fişini de başka bir güç kaynağına takarak aygıtınızın gücünü yükseltebilirsiniz. **Not:** AC adaptör kablosu için Avrupa tipi ve başka tipte güç kaynaklarına uygun fiş mevcuttur.

TV Çıkışı: TV Çıkışı, 2,5 mm'lik bağlantıya göre tasarlanmıştır. Pakete dahil AV kablosunun tekli ucunu bu girişe, RCA tipi fişleri de televizyona takarak aygıtı televizyonunuzda kullanabilirsiniz.

Aygıtınızı Tanıyın

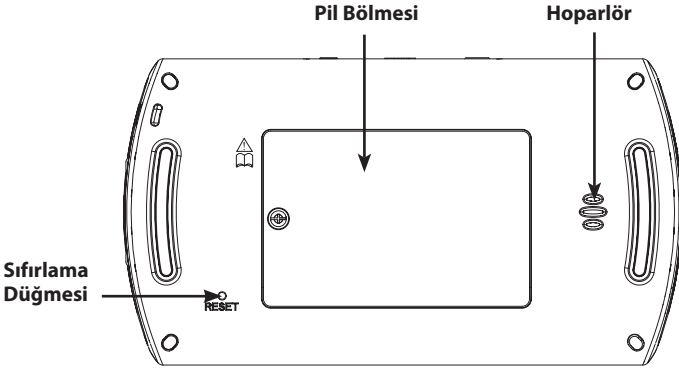

Hoparlör: Hoparlör, aygıtın arkasında yer alır.

Pil Bölmesi: Yine aygıtın arkasında yer alan pil bölümünde 3,7 voltluk şarj edilebilir bir lityum polimer pil bulunur.

Sıfırlama Düğmesi: Sıfırlama düğmesi, aygıtın arka tarafında, sol alt köşe yakınındadır.

Aygıtı Sıfırlama

Klavye yanıt vermez olur ya da ekranda alışılmadık bir davranış görülürse, aşağıdaki adımları izleyerek sistemi sıfırlayın.

1. Ataş veya benzeri ince bir telle aygıtın sıfırlama düğmesine hafifçe basın.

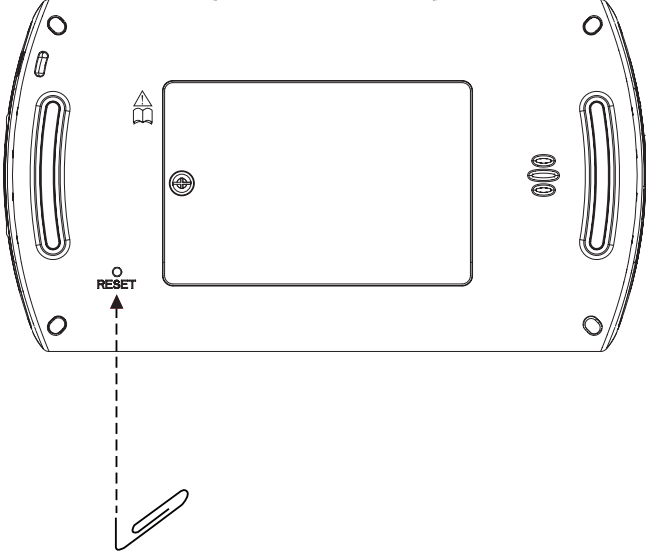

Sıfırlama düğmesi aygıtın arkasında, pil bölmesinin sol alt köşesinin hemen altında bir iğne deliği kadardır.

Uyarı! Sıfırlama düğmesine kuvvetli bastırırsanız aygıt zarar görebilir.

Ana Tuşlar*

home

Bu tuşla ulaşacağınız ana menüde aygıtınızın belli başlı bütün özelliklerine erişebilirsiniz.

course

Doğrudan English Course/ Englischkurs (İngilizce Dersi) ana menüsüne götürür.

MP3

Music Player/MP3-Player'ı (Müzikçalar) açar.

word bank

Word Bank/Wortdatenbank (Söz Dağarcığı) menüsünü gösterir.

options

Bakmakta olduğunuz ekran ile ilişkili seçenekler varsa, bunları gösterir.

help

Varsa, yardım mesajını gösterir.

back

Varsa, bir önceki konuma geri gitmenizi sağlar.



Belirttiğiniz yönde menüler ve ekranlarda gezinim yapmanızı sağlar.



Öğe seçer. Müzikçalarda vurgulanmış olarak görülen dosyayı çalmaya başlar ya da çalmakta olan dosyayı duraklatır.

*Bu tuşlar, aygıtın üstündeki kayar kısımda yer almaktadır.

İşlev Tuşları



Aygıtın sol tarafında yer alır; aygıtı açıp kapamanızı sağlar. Aygıt açıkken bu tuşu 2-3 saniye basılı tutarsanız aygıt kapanır.



Aygıtın sol tarafında yer alır ve hoparlör veya kulaklıktan gelen sesi açmanızı (+) ya da kısmanızı (-) sağlar.



İmlecin solundaki karakteri siler.



Öğe seçer.



Ekranda bulunduğunuz konuma girebileceğiniz bütün sembol ve noktalama işaretlerini içeren bir pencere açar. Girmek istediğiniz işareti ► (Sağ) ya da ◀ (Sol) tuşuyla seçip **ENTER** (Giriş) tuşuna basın.



Büyük harfle yazmanızı sağlar.



İmlecin solunda kalan harf ile kullanılabilecek bütün aksan işaretlerini gösteren bir pencere açar. Girmek istediğiniz aksan işaretini ► ya da ◀ tuşuyla seçip **ENTER** tuşuna basın.



Ekranda bulunduğunuz alana girilmiş metni siler.



Metni ya da sözcük listesini her vuruşta bir ekran aşağı kaydırır.



Metni ya da sözcük listesini her vuruşta bir ekran yukarı kaydırır.



Boşluk girer.

Yön Tuşları



Yuvarlak gezinim aracı, aygıtın üstündeki kayar kısımda yer almaktadır. Aygıtın tuş takımında da yön gösteren ok tuşları bulunur. İmleci yukarı götürmek veya yukarıdaki bir öğeyi vurgulamak için gezinim aracının üst kısmına ya da yukarı ok tuşuna ▲ basın. İmleci aşağı götürmek veya aşağıdaki bir öğeyi vurgulamak için gezinim aracının alt kısmına ya da aşağı ok tuşuna ▼ basın. İmleci sola götürmek veya soldaki bir öğeyi vurgulamak için gezinim aracının sol kısmına ya da sol ok tuşuna ◀ basın. İmleci sağa götürmek veya sağdaki bir öğeyi vurgulamak için gezinim aracının sağ kısmına ya da sağ ok tuşuna ▶ basın. Ana menüdeki seçenekler arasında gidip gelmek için ▲ ve ▼ ok tuşlarını kullanabilirsiniz. Metinde ya da sözcük listesinde her seferde bir ekran aşağı ya da yukarı gitmek için ▲ ve ▼ tuşlarını kullanın.

İngilizce Ders'i'ne ve aygıtınızda bulunan bütün diğer araç, kaynak ve oyunlara ana menüden kolayca ulaşabilirsiniz. Ana menüde sekiz seçenek bulunur: **English Course/Englischkurs** (İngilizce Dersi), **Pronunciation/Aussprache** (Telaffuz Yardımı), **Music Player/MP3-Player** (Müzikçalar), **Settings/Einstellungen** (Ayarlar), **Extra Content/Zusatzinhalte** (İlave İçerik), **Reading Timer/Lese-Timer** (Okumametre), **Word Games/Wortspiele** (Sözcük Oyunları) ve **Word Bank/Wortdatenbank** (Söz Dağarcığı).



MG-6804D modelinde dokuzuncu bir opsiyon daha bulunmaktadır:

Dictionary/Wörterbuch.

Ne zaman isterseniz **HOME** tuşuna basarak ana menüye dönebilirsiniz. Seçenekler arasında gezinmek için ▼ ve ▲ ok tuşlarını kullanın. İstedğiniz seçeneğe geldiğinizde **ENTER** tuşuna basarak etkinleştirin.

Seçenekleri Tanıyın

English Course/Englischkurs İngilizce dil derslerine erişim sağlamaktadır. Aygıt ekranında ABD'nin çeşitli kentlerine etkileşimli geziler yaparak hem İngilizceyi hem kültürü öğrenebilirsiniz.

Pronunciation Trainer/Aussprache bir İngilizce telaffuz rehberi içerir. Bu olanakla, İngilizcede kullanılan sesleri öğrenip inceleyebilir, İngilizce ile Almancanın ses farklılıklarını ve İngilizcenin telaffuzu zor ya da yanıltıcı sözcüklerini öğrenebilirsiniz.

Music Player/MP3-Player ile müzikçaları açarak MP3 ses dosyalarını dinleyebilirsiniz.

Settings/Einstellungen ile aygıtınızın kapanma süresini belirleyebilir, ayrıca

sesi ve tuş tonlarını açıp kapayabilirsiniz. Aygıtınızdaki mesajların İngilizce mi Almanca mı gösterileceğini de yine siz belirlersiniz. Ayrıca aygıtı bağlayacağınız televizyonun tipini seçebilir, saat ve tarihi ayarlayabilir, bütün kullanıcı verilerini silebilir, sistem bilgilerine erişebilir ve pil gücünü kontrol edebilirsiniz.

Extra Content/Zusatzinhalte sayesinde aygıtınızı bilgisayara bağlayabilir, İnternet'ten indirerek aygıtı ya da SD kartına kaydettiğiniz ilave oyunlara ve içeriğe erişim sağlarsınız.

Reading Timer/Lese-Timer okuma süresi belirlemenizi ve tutmanızı sağlayan bir kronometredir; ayrıca okuma günlüğü tutup görüntülenize olanak verir.

Word Games/Wortspiele ade aygıtınıza yüklenmiş üç oyundan birini seçerek İngilizce söz dağarcığınızı geliştirebilirsiniz: *Jumble*, (Sözlü Bozyap), *Hangman* (Adam Asmaca) ve *Word Train* (Söz Katarı).

Word Bank/Wortdatenbank cihazındaki içerik içerisinden üzerinde uzmanlaşmak istediğiniz sözcüklerden oluşan kişisel listeler saklar. Ayrıca *My Dictionary/Mein Wörterbuch*'a kendi sözcük ve tanımlarınızı da ekleyebilirsiniz.

6804D ONLY MG-6804D'ye kendi sözlüklerinizi de taşıyabilirsiniz. Sözcükleri kaydettikten sonra bunları tekrar etmek için *Word Practice/Wörter üben* oynayabilirsiniz.

6804D ONLY **Dictionary/Wörterbuch Oxford Advanced Learners Dictionary, 7th Edition (OALD)** sözlüğüne erişim sağlamaktadır. Sözcüklerin ya da söz öbeklerinin tanımlarını, bunların kullanımlarına ilişkin örnekler, eş anlamlı ve zıt anlamlı sözcükler, deyimler ve daha fazlasını görüntüleyebilirsiniz.

Aygıtınızın kapanma süresini ve mesaj dilini kendiniz ayarlar, ses ve tuş tonu özelliklerinin açık mı kapalı mı kalacağına kendiniz karar verir, televizyon türünü seçer, saat ve tarih ayarı yapar, sistem bilgilerine bakabilir, isterseniz bütün kullanıcı verilerini silebilir ve pil gücünü kontrol edebilirsiniz.

1. **HOME tuşuna basın.**
2. **Ekranın ortasında Settings/ Einstellungen (Ayarlar) vurgulanana kadar ▼ ya da ▲ tuşuyla seçenekler arasında ilerleyin.**
3. **Sonra ENTER'a basın.**
4. **Yine ▼ ya da ▲ tuşunu kullanarak şu seçeneklere erişebilirsiniz: Auto-shutoff/Automatische Abschaltung (Otomatik Kapanma), Sound/Ton (Ses), Device language/Menü-Sprache (Aygıt Dili), Keytone/Tastenton (Tuş Tonları), TV system/TV System (TV Sistemi), System information/System-Information (Sistem Bilgileri), Date/ Time setup/Datum-/Zeiteinstellung (Saat ve Tarih Ayarı) ve Erase all user data/Alle Benutzerdaten löschen (Bütün Kullanıcı Verilerini Sil).**

Auto-shutoff/Automatische Abschaltung hiçbir tuşa basılmadığı sürece aygıtın ne kadar açık kalacağını belirler.

Sound/Ton aygıtta müzik veya başka seslerin çalınıp çalınmayacağını belirler.

Device language/Menü-Sprache ile menü öğeleri ve sistem dili (*English* [İngilizce] ya da *Deutsch* [Almanca]) değiştirilebilir.

Keytone/Tastenton, tuřlara basıldıęında ses duyulup duyulmayacaęını belirler. *TV system/TV System* ile renk kodlama sistemi (*PAL* ya da *NTSC*) deęiřtirilir. *System information/System-Information* aygıtın model numarası, sűrűm numarası ve seri numarası gibi bilgileri gűsterir. *Date/Time setup/Datum-/Zeiteinstellung* ile aygıtta saat ve tarih ayarı yapılabilir. *Erase all user data/Alle Benutzerdaten lűschen* aygıt belleęini bořaltmanızı saęlar. *Battery level/Batteriestand* aygıtta kalan pil mrűnű gűsterir.

5. Bir ayarı deęiřtirmek istedięinizde ◀ ya da ▶ ok tuřunu kullanın.

Not: **ENTER** tuřuyla *System information/System-Information*, *Date/Time setup/Datum-/Zeiteinstellung* ya da *Erase all user data/Alle Benutzerdaten lűschen* seęin.

Not: *Battery level/Batteriestand*. seęeneęine eriřim yoktur. Yalnız bilgi ięin gűsterilir.

6. ıkılmak istedięinizde HOME ya da BACK tuřuna basın.

Ayarlarda yaptığınız deęiřiklikler otomatik olarak kaydedilir.

✓ Tarih ve Saat Ayarı

Date/Time setup/Datum-/Zeiteinstellung ile aygıtta saat ve tarihi ayarlayabilirsiniz.

Ayarlar ekranında ▼ ok tuřunu basılı tutarak *Date/Time setup/Datum-/Zeiteinstellung* seęeneęine ulařın. Saat gűrűnűr. Ekranda geęerli alanı ▼ ya da ▲ tuřuyla deęiřtirebilirsiniz. Sonraki alana geęmek ięin ▶ tuřuna basın. Őnceki alana dnmek ięin ◀ tuřuna basın. Saat ile tarihi ayarladıktan sonra **ENTER** tuřuna basarak kaydedin. Deęiřiklik yapmaktan vazgeęerseniz **BACK** tuřuyla bu olanaktan ıkabilirsiniz.

✓ Bűtűn Kullanıcı Verilerini Silme

Erase all user data/Alle Benutzerdaten lűschen, **English Course Word List/Englischkurs-Wortliste**, **My Dictionary/Mein Wrterbuch**'de kayıtlı tűm szcűkleri, MP3 ses dosyalarını ve dięer ayarları silecektir.

 MG-6804D modelinde **OALD Word List/OALD-Wortliste** ve **Import Dictionaries/Importierte Wrterbűcher** de silinecektir.

Ayarlar ekranında ▼ ok tuřunu basılı tutara *Erase all user data/Alle Benutzerdaten lűschen* seęeneęine ulařın. Verileri silme isteęinizi doęrulamanız ięin bir mesaj ıkar. Őimdi ▲ ya da ▼ ok tuřuyla *Yes/Ja* (Evet) seęeneęine ulařıp **ENTER**. 'a basarak verileri silin. Silmekten vazgeęerseniz *No/Nein* (Hayır) seęeneęini vurgulayıp **ENTER** tuřuna basın.

English Course/ Englischkurs'a Başlama

Aygıtınızda bulunan English Course/Englischkurs, İngilizce öğrenmeye yardım amacıyla geliştirilmiş etkileşimli bir ders programıdır. Bu derslerde, digital publishing'in tanınmış İngilizce ders içeriğinin yanı sıra, dil öğrenmeyi eğlenceli hale getiren gerçek yaşam temaları kullanılır. Rehberiniz "Tim" eşliğinde ABD'nin çeşitli kentlerine yapacağınız etkileşimli geziler ise hem dil öğrenip hem kültürü tanımanızı sağlayacaktır. Tim, ister İngilizce ister Almancayla size birçok tema, etkinlik ve alıştırmada yol gösterebilir. English Course/Englischkurs'taki sesli örnekleri, tercihinize bağlı olarak kadın ya da erkek sesiyle, Amerikan ya da İngiliz İngilizcesiyle dinleyebilirsiniz. English Course/Englischkurs'taki alıştırmaya ve diyaloglara katılmak için mikrofonla kendi telaffuzunuzu kaydedebilirsiniz.

English Course/ Englischkurs'u Açma

1. **Gerekliyse HOME tuşuna basarak ana menüye dönün.**
2. **Ekran ortasında English Course/Englischkurs vurgulanana kadar ▼ ya da ▲ tuşuyla seçenekler arasında ilerleyin.**
3. **ENTER 'a basarak seçiminizi belirleyin.** Gerçi istediğiniz konumda **COURSE** tuşuna da basabilirsiniz.
English Course/Englischkurs'a ilk girdiğinizde, rehberiniz "Tim" bir mesajla sizi karşılayacaktır. Siz derslere devam ettikçe Tim sözlü ve yazılı talimatlarla yol göstermeyi sürdürür.

English Course/ Englischkurs'a Başlama

4. **ENTER 'a basarak English Course/Englischkurs menüsünde ilerleyebilirsiniz.**

✓ Seçenekler

English Course/Englischkurs'un üst kısmında genişletilir menülerin nasıl görüneceğini belirleyebilir, Tim'in sesini değiştirebilir ve o ana dek saklamış olduğunuz bütün verileri silebilirsiniz.

1. **OPTIONS tuşuna basın.**
2. **İsteddiğiniz seçeneği ▼ ya da ▲ ok tuşuyla vurgulayın.**

Display options/Display-Optionen, 'da (Görüntü Seçenekleri) ► ya da ◀ ile istediğiniz seçeneği vurgulayın. Burada score/Punktzahl (puan) time/Zeit (süre) ve category/Kategorie (kategori) görüntüleyebilirsiniz

*Tim's help settings/Tims Hilfe-Einstellungen'de devam etmek için **ENTER** tuşuna basın. Tim'in sesini ve sesli talimatlarını on/An (aç) ve off/Aus (kapa) tuşlarıyla açıp kapayabilir, Tim'i ister English/Englisch (İngilizce) ister German/Deutsch (Almanca) konuşturabilirsiniz. Seçiminizi vurgulamak için ▼ ya da ▲ ok tuşunu kullanın. Bir ayarı değiştirmek istediğinizde ► ya da ◀ ok tuşunu kullanın. Seçenekler menüsüne dönmek istediğinizde **BACK** tuşuna basın.*

English Course/ Englischkurs'a Başlama

Clear all records/Alle Aufnahmen löschen, a (Bütün Kayıtları Sil) gelince **ENTER**'a basın. English Course/Englischkurs'a girdiğiniz bütün verileri ve puanlarınızı silme isteğinizi doğrulamanız için bir mesaj gösterilir. *No/Nein* seçeneği vurgulanmış olarak gösterilir. Silmekten vazgeçerseniz **ENTER**'a basın. Vazgeçmiyorsanız, ▲ ile *Yes/Ja* seçeneğini vurgulayıp **ENTER** tuşuna basarak bütün puanlarınızı ve verilerinizi silin.

3. **English Course/Englischkurs menüsüne dönmek için BACK ya da OPTIONS tuşunu kullanın.**

Menüde Gezinim

English Course/Englischkurs'u açınca, bütün dersler ile turları içeren bir menü çıkar. İki ayrı bölgesel turdan birine katılarak ABD'nin şehirlerini gezebilirsiniz. Ayrıca konuya ve dilbilgisine göre düzenlenmiş turlara katılabilir, resimli öyküleri inceleyebilirsiniz. Bu turların yanı sıra sözcük dağarcığını geliştirmeye yönelik alıştırmalar ve derslerdeki durumunuzu izlemenizi sağlayacak testler yer almaktadır.

1. **İstedığınız öğeyi ▼ ya da ▲ ok tuşuyla vurgulayıp ENTER'a basın.**
Tur seçimini yaptıktan sonra çıkan "genişletilebilir" menüler, bütün etkinlik ve alıştırmalara erişim sağlamaktadır.
2. **İsteddiğiniz öğeyi ▼ ya da ▲ ok tuşuyla vurgulayıp ENTER'a basın.**

English Course/ Englischkurs'a Başlama

Tek hareketle bir ekran aşağı gitmek için ▼, bir ekran yukarı gitmek için ▲ tuşunu kullanabilirsiniz.

Önceki konuma dönmek ya da genişletilir menüyü kapatmak isterseniz, **BACK** tuşuna basın.

3. **Alıştırmaya başlayana dek genişletilir menüden öge seçmeye devam edin.**

✓ Genişletilir Menü Kullanım

English Course/Englischkurs'ta bazı menüler "genişletilir" özelliğindedir. Yani menüden bir öge seçildiğinde, buna bağlı bütün diğer öğeler de aynı ekranda görünür. Genişletilir menü öğeleri "+" simgesiyle gösterilir. Zaten genişlemiş durumdaki menü öğelerinin yanında ise "-" simgesi bulunur. Vurgulanmış olarak gösterilen bir genişletilir menü öğesini **ENTER** tuşuna basarak açıp kapayabilirsiniz. Genişletilir bir menüdeki alt öğeyi vurgulamaktaysanız, alt menüyü **BACK** tuşuyla kapatabilirsiniz.

Alıştırma Türleri

English Course/Englischkurs'ta başlıca 6 tür alıştırmaya bulacaksınız: Photo story (resimli öykü), pick and place (seç yerleştir), scrambled sentence (dağınık cümleler), multiple choice (çoktan seçmeli), fill in the blanks (boşluk doldurmaya) ve picture choice (resim seçmece). **Not:** Photo story alıştırmalarında puan tutulmaz; zaten bunların yanıtı da yoktur. Yalnızca diyalog oluşturmaya, ayrıca sözcük, söz öbeği ve cümlelerin telaffuzuna yardım amacıyla geliştirilmiştir.

English Course/Englischkurs içinde gezinirken farkında olmadan bu tür alıştırmalara geleceksiniz. Bunlardan yalnızca photo story alıştırmalarını tanıyabilirsiniz, çünkü bunları Photo Story menüsünden doğrudan açmak mümkündür ve alıştırmaya başlamanın yanında puan göstermez.

Photo Story

Bir photo story, dizi halindeki resimlerden, söz öbeklerinden ya da bu ikisinin bileşiminden oluşur. Rol oynama özelliğini kullanarak siz de öyküde yer alabilirsiniz.

1. Bir photo story açın.

Seçenekler menüsü görünür. Önceki konuma dönmek isterseniz **BACK** tuşuna basın.

2. İstedığınız simgeyi ► ya da ◀ ok tuşuyla vurgulayın.

Ne şekilde ilerleyeceğinizi kendiniz belirlersiniz. Öyküde her adımda bir söz öbeği ya da cümlelerin telaffuzu verilir. İlgili söz öbeğinin metnini, ona eşlik eden resmi ya da ikisini birden ekrana getirebilirsiniz. İsterseniz öyküde siz de bir rol oynayabilirsiniz.



yalnız söz öbeklerinin metnini gösterir.



yalnız söz öbekleri ile ilişkili resimleri gösterir.



hem metni hem de onunla ilişkili resmi gösterir.



ise öyküde sizin de rol oynamanızı sağlar.

3. Öyküye başlamak için ENTER tuşuna basın.

Kısa talimatlarla birlikte ekrana Tim'in geldiğini görebilirsiniz. Birkaç saniye içinde alıştırmaya başlayacaktır. Ama istiyorsanız ► ya da **ENTER** tuşuna basarak alıştırmaya hemen başlayabilirsiniz.

Belirlediğiniz seçeneklere bağlı olarak öykü içinde söz öbeklerine göre adım adım ilerleyeceksiniz. Belirlediğiniz seçeneklere bağlı olarak öykü içinde söz öbeklerine göre adım adım ilerleyeceksiniz.

Söz öbeklerini tekrar gözden geçirmek isterseniz, ◀ ya da ► tuşuyla öyküde ileri ya da geri gidebilirsiniz.

Öykünün neresinde bulunduğunuzu merak ettiğinizde ekranın sağ tarafındaki bloklara bakabilirsiniz. Her blok öykünün bir evresini gösterir. Renkli olarak gösterilen blok, o anda bulunduğunuz konumu belirtmektedir.

Bu resimli öyküden çıkıp English Course/Englischkurs menüsüne dönmek için **BACK** tuşunu kullanın.

4. Son söz öbeğine geldiğinizde (ya da öykünün herhangi bir yerinde) OPTIONS tuşuna basabilirsiniz.

Böylece başlangıçtaki seçenekler menüsü belirir. İsteddiğiniz simgeyi ► ya da ◀ tuşuyla vurgulayıp **ENTER**'a basın.



ile photo story'yi yeniden izleyebilirsiniz – öyküde rol oynamışsanız, kendi kaydınızı da dinleyeceksiniz demektir.

Seçenekler menüsünden çıkıp öyküye dönmek isterseniz, **BACK** ya da **OPTIONS** tuşuna basın.

✓ Rol Oynamaya

Bir photo story'de rol oynamayı seçmişseniz, öyküdeki karakterlerden birinin yerini dolduracaksınız demektir. Yine aynı resim ve söz öbeği dizilerinde ilerlersiniz. Ama konuşma sırası sizin karakterinize gelince, gösterilen söz öbeğini kendi sesinizle kaydetmeniz gerekir.

İlk olarak, oynamak istediğiniz rolü seçin.

► ya da ◀ tuşuyla rol seçip **ENTER**'a basın.

Photo story başlar. Konuşma sırası size geldiğinde kayıt da otomatik olarak başlar – yani söz öbeğini okumak için elinizi çabuk tutmalısınız. **Unutmayın:** En iyi sonucu almak için, ekranın sol üst köşesinde yer alan mikrofona doğrudan konuşmalısınız. Sözüünüz biter bitmez **ENTER** tuşuna basarak kaydı durdurun ve öyküye kaldığınız yerden devam edin. Diğer söz öbeklerini de sırası geldikçe kaydederek resimli öyküyü tamamlayın. Öykü sona erince, yaptığınız kaydı dinleyebilir, isterseniz sözlerinizi yeniden kaydedebilir ya da oyundan çıkabilirsiniz. İsteddiğiniz simgeyi ► ya da ◀ tuşuyla vurgulayıp **ENTER**'a basın.

 ile photo story'yi yeniden izleyebilirsiniz – öyküde rol oynamışsanız, kendi kaydınızı da dinleyeceksiniz

demektir.  ile photo story baştan başlar ve siz yine aynı rolü oynarsınız.

 ile English Course/Englischkurs menüsüne dönülür.

Seçenekler menüsüne dönmek istediğinizde **OPTIONS** tuşuna basın.

Pick and Place

"Pick and Place" alıştırmalarında, yanında boşluklarla birlikte sözcükler ya da cümleler gösterilir. Oyunda amaç, ekranın alt tarafındaki listeden en uygun yanıtı ya da yanıtları seçerek üst taraftaki boşluklara yerleştirmektir. Bazen uygun çeviriyi bulmanız gerekir; bazen de bir cümleyi tamamlayacak olan sözcüğü. Kimi zaman bir cümle ya da konuşmayı dinlemeniz gerekebilir. Soru tamamen başka bir şekilde de çıkabilir karşınıza, ama ilkeler hep aynıdır.

1. Bir "pick and place" alıştırmaya açın.

Kısa talimatlarla birlikte ekrana Tim'in geldiğini görebilirsiniz. Birkaç saniye içinde alıştırmaya başlayacaktır.

Ama istiyorsanız ► ya da **ENTER** tuşuna basarak alıştırmaya hemen başlayabilirsiniz.

2. Doldurmak istediğiniz boşluğu ▼ ya da ▲ tuşuyla vurgulayın.

3. Sonra **ENTER**'a basın.

Vurgu, ekranın alt tarafına kayar – burada yanıtlar rastgele sıralanmıştır.

4. Tahmininize uyan sözcüğü ya da söz öbeğini yine ok tuşlarını kullanarak vurgulayın.

5. **ENTER** tuşuna basarak seçiminizi yukarıdaki boşluğa yerleştirin.

6. Bütün boşluklar dolana ve ekranın alt tarafında artık sözcük kalmayana dek seçip yerleştirmeyi sürdürün.

English Course/ Englischkurs'a Başlama

Bir tahmini değiştirmek isterseniz, sileceğiniz tahminin bulunduğu boşlukta **ENTER** tuşuna basın. Böylece tahmin, ekranın alt tarafındaki yanıtlar arasında geri döner.

7. Bitirince **OPTIONS** tuşuna basarak yanıtlarınızı gönderin ve puanınıza bakın.

Ne zaman isterseniz **BACK** tuşuna basarak ana menüye dönebilirsiniz.

✓ **Alıştırma Seçenekleri**

English Course/Englischkurs'taki alıştırmaların çoğunda, ekranda gezinmenizi, yanıtlarınızı göndermenizi ve başka işleri yerine getirmenizi sağlayan bir dizi temel işlev bulunur. Alıştırma sırasında ne yapacağınıza karar veremediğinizde **OPTIONS** tuşuna basabilirsiniz. Böylece gösterilen seçeneklerden en uygununu seçip devam edersiniz. Sonra **OPTIONS** ya da **BACK** tuşuyla alıştırmaya dönebilirsiniz.

1. **OPTIONS** tuşuna basın.
2. **İstedığınız simgeye** ► ya da **◀ to ok tuşuyla** vurgulayın.

 ile Tim'in sesini ve dil seçeneklerini değiştirebilirsiniz.

 ile alıştırma hakkında ek bilgi varsa ekrana getirebilirsiniz.

 ile yanıtlarınızı değerlendirmeye gönderebilirsiniz.

 ile bir sözcüğü vurgulayarak çevirisine bakabilirsiniz.

 ile doğru yanıtlara bakabilirsiniz.

English Course/ Englischkurs'a Başlama

 ile alıştırmayı değiştirebilirsiniz.

 ile turda bir sonraki alıştırmaya geçebilirsiniz.

Not: Seçenekler menüsüne her girişinizde her seçenek kullanılabilir durumda olmayabilir.

3. **ENTER'a** basarak seçiminizi belirleyin.

✓ **Sözcük Tanımına Bakma**

Alıştırma sırasında **OPTIONS** tuşuna basınca  simgesini göreceksiniz. Bu simge görünür durumdaysa, alıştırmada kullanılan her İngilizce sözcüğe bakabilirsiniz demektir.

1. ► **ya da** ◀ **tuşuyla**  simgesini vurgulayıp **ENTER'a** basın.
2. **İstedığınız sözcüğü ok tuşlarıyla vurgulayın.**

Sonra **WORD BANK** (Söz Dağarcığı) tuşuna basarak bu sözcüğü English Course Word List/Englischkurs-Wortliste'ye ekleyin. *Add/hinzufügen:* "your word" is highlighted. (Ekle:) "seçtiğiniz sözcük" vurgulanır. Sözcüğü eklemek için **ENTER'a** basın. Eklemeden vazgeçerseniz **BACK** tuşuna basın. ▼ ile *Go to Word Bank/Zur Wortdatenbank gehen* (Söz Dağarcığı'na git) seçeneğini vurgulayıp **ENTER'a** basarak Word Bank/Wortdatenbank (Söz Dağarcığı) menüsüne ulaşabilirsiniz.

English Course/ Englischkurs'a Başlama



Sözcük eklemek için **OPTIONS** tuşuna da basabilirsiniz. *Yes/Ja* vurgulanmış olarak gösterilir. **ENTER**'a basarak seçiminizi belirleyin. Vazgeçtiyseniz ▼ ile *No/Nein* seçip **ENTER**'a basın.





3. Sonra **ENTER**'a basın.

Seçilen sözcüğün çevirisi görülür. Sözcüğün çevirisini okumak istiyorsanız, ▼ ya da  tuşunu kullanın.

İstedığınız simgeyi ► ya da ◀ tuşuyla vurgulayıp **ENTER**'a basın.

 sözcüğün telaffuzunu verir.

  ile İngiliz ve Amerikan İngilizcesi arasında geçiş yapabilirsiniz.

    ile kadın ve erkek sesi arasında geçiş yapabilirsiniz.

Sonra **WORD BANK** (Söz Dağarcığı) tuşuna basarak bu sözcüğü English Course Word List/Englischkurs-Wortliste'ye ekleyin. *Add/hinzufügen*: "(Ekle): "seçtiğiniz sözcük" vurgulanır. Sözcüğü eklemek için **ENTER**'a basın. Eklemeden vazgeçerseniz **BACK** tuşuna basın. ▼ ile *Go to Word Bank/Zur Wortdatenbank gehen* (Söz Dağarcığı'na git) seçeneğini vurgulayıp **ENTER**'a basarak Word Bank/Wortdatenbank (Söz Dağarcığı) menüsüne ulaşabilirsiniz.

English Course/ Englischkurs'a Başlama

Sözcük eklemek için **OPTIONS** tuşuna da basabilirsiniz. *Yes/Ja* vurgulanmış olarak gösterilir. **ENTER**'a basarak seçiminizi belirleyin. Vazgeçtiyseniz ▼ ile *No/Nein* seçip **ENTER**'a basın.

4. Önceki konuma dönmek isterseniz **BACK** tuşuna basın.

✓ Puanınıza Bakma

Yanıtlarınızı gönderdikten sonra, alıştırmaya puanınızı gösteren bir ekran belirir. Bu ekranda alıştırmadaki konunuz ve ne kadar sürede yanıt verdiğiniz de gösterilir. Puanınız %80 ve üstündeyse, durum göstergeniz yeşil, %50 ile 80 arasındaysa sarı, %50'nin altındaysa kırmızıdır. **Not:** Display options/Display-Optionen (Görüntü Seçenekleri) ayarında *Score/Punktzahl* (Puan) seçtiğinizde, menü öğesinin yanında bu rakam ve renk görünür.

1. İsteddiğiniz simgeyi ► ya da ◀ ok tuşuyla vurgulayın.

 ile alıştırmayı değiştirebilirsiniz.

 ile doğru yanıtlara bakabilirsiniz.

 ile bir sonraki alıştırmaya geçersiniz.

2. **ENTER**'a basın.

Menüye dönmek istediğinizde **BACK** tuşuna basın.

✓ Doğru Yanıtlara Bakma

Bu ekran, yaptığınız alıştırmaların çözümlerini gösterir. Tek vuruşla bir satır aşağı gitmek için ▼, bir satır yukarı gitmek için ▲ tuşunu kullanın. Tek vuruşla bir ekran aşağı gitmek için



bir ekran yukarı gitmek için ▲ tuşunu kullanın. Yanlış yanıtlar kırmızıyla gösterilir; doğru yanıt ise ekranın alt kısmında görülür.

Menüye dönmek istediğinizde **BACK** tuşuna basın. **OPTIONS'**a basarak devam edin.

Scrambled Sentence

"Scramble Sentence" (Dağınık Cümle) alıştırmalarında sözcükler aynı satırda yan yana dizilmiştir. Oyunda amaç, sözcükleri doğru sıraya koyarak cümle oluşturmaktır.

1. Bir "scrambled sentence" alıştırmayı açın.

Kısa talimatlarla birlikte ekrana Tim'in geldiğini görebilirsiniz. Birkaç saniye içinde alıştırmaya başlayacaktır. Ama istiyorsanız ► ya da **ENTER** tuşuna basarak alıştırmaya hemen başlayabilirsiniz.

2. Taşımak istediğiniz sözcüğü önce ► ya da ◀ ok tuşuyla vurgulayın.

3. Sonra **ENTER'**a basın.

4. Seçtiğiniz sözcüğü yine ► ya da ◀ tuşu yardımıyla cümledeki yeni yerine taşıyın.

5. Tekrar **ENTER'**a basın.

6. Yukarı ve aşağı ok tuşları yardımıyla bir satırdan diğerine geçebilirsiniz.
7. Bütün cümleleri doğru tamamlayana kadar 2-6. adımları tekrarlayın.
8. Bitirince **OPTIONS** tuşuna basarak yanıtlarınızı gönderin ve puanınıza bakın.

Ne zaman isterseniz **BACK** tuşuna basarak ana menüye dönebilirsiniz.

Multiple Choice

"Multiple Choice" (Çoktan Seçmeli) alıştırmalarda, soru ile birlikte birden çok olası yanıt gösterilir. Amaç, bu yanıtlardan doğru olanını seçmektir.

1. Bir "multiple choice" alıştırmayı açın.

Kısa talimatlarla birlikte ekrana Tim'in geldiğini görebilirsiniz. Birkaç saniye içinde alıştırmaya başlayacaktır. Ama istiyorsanız ► ya da **ENTER** tuşuna basarak alıştırmaya hemen başlayabilirsiniz.

2. ▼ ya da ▲ tuşunu kullanarak doğru yanıtı vurgulayın.

3. **ENTER'**a basarak yanıtı seçin.

Not: Birden çok yanıt seçebilirsiniz. Bir yanıt istemeden seçmişseniz, **ENTER** tuşuna basarak seçimi kaldırabilirsiniz.

4. Bitirince **OPTIONS** tuşuna basarak yanıtlarınızı gönderin ve puanınıza bakın.

Ne zaman isterseniz **BACK** tuşuna basarak ana menüye dönebilirsiniz.

Fill in the Blanks

"Fill in the Blanks" (Boşluk Doldurmaca) alıştırmalarında sorunun yanıtını sizin yazmanız gerekir. Bazen bir cümleyi tamamlayan sözcüğü, bazen de telaffuzu sesli olarak verilen bir sözcüğü yazacaksınız. Soru tamamen başka bir şekilde de çıkabilir karşınıza, ama ilkeler hep aynıdır.

1. Bir "fill in the blanks" alıştırması açın.

Kısa talimatlarla birlikte ekrana Tim'in geldiğini görebilirsiniz. Birkaç saniye içinde alıştırmaya başlayacaktır. Ama istiyorsanız ► ya da **ENTER** tuşuna basarak alıştırmaya hemen başlayabilirsiniz.

2. Doldurmak istediğiniz boşluğu ok tuşlarıyla vurgulayın.

Not: Telaffuzu verilen bir sözcüğü yazacağınız zaman, önce bir konuşmacı simgesini vurgulayıp seçmeniz gerekebilir.

3. **ENTER'a** basın.

4. **T**Tahmininizi yazıp **ENTER'a** basın.

5. **Bütün boşlukları doldurana kadar tahminlerinizi yazmayı sürdürün.**

Hata yaparsanız, yanlış yazdığınız sözcüğü vurgulayıp **ENTER'a** bastıktan sonra yeniden yazın.

6. **Hepsi bitince OPTIONS tuşuna basarak yanıtlarınızı gönderin.**

Ne zaman isterseniz **BACK** tuşuna basarak ana menüye dönebilirsiniz.

Picture Choice

"Picture Choice" (Resim Seçmece) alıştırmalarında, ekranın alt yarısındaki resimleri, üst yarıdaki vurgulu kutuda yer alan tanımlamalarla eşlemeniz gerekir.

1. Bir "picture choice" alıştırması açın.

Kısa talimatlarla birlikte ekrana Tim'in geldiğini görebilirsiniz. Birkaç saniye içinde alıştırmaya başlayacaktır. Ama istiyorsanız ► ya da **ENTER** tuşuna basarak alıştırmaya hemen başlayabilirsiniz.

2. **Ok tuşlarıyla vurguyu istediğiniz resme götürdükten sonra ENTER'a** basın.

Ekranın alt kısmındaki resimli liste etkinleşir.

3. **Tanımlamaya uyduğunu düşündüğünüz resmi ◀ ve ▶ tuşlarıyla vurgulayın.**

4. **Tekrar ENTER'a** basın.

5. **Ekranın üst kısmı dolana kadar resim eşlemeyi sürdürün.**

Eşleme yanlış olursa, üst kısımdaki resmi vurguladıktan sonra **ENTER'a** basarak yeni resim seçin.

6. **Hepsi bitince OPTIONS tuşuna basarak yanıtlarınızı gönderin.**

Ne zaman isterseniz **BACK** tuşuna basarak ana menüye dönebilirsiniz.

Söz Dağarcığı Alıştırmaları

English Course/Englischkurs'ta, İngilizce sözcükleri ezberleyerek, çevirerek ve telaffuz ederek söz dağarcığınızı da zenginleştirebilirsiniz.

1. **English Course/Englischkurs** menüsünde ▼ ya da ▲ tuşuyla **Vocabulary Practice'i** (Söz Dağarcığı Alıştırmaları) vurgulayıp **ENTER'a** basın.

Hangi türde alıştırma yapmak istediğinizi belirlemeniz gerekir.

2. **İsteddiğiniz seçeneği** ▼ ya da ▲ ok tuşuyla vurgulayın.

Memorization (Ezber) size bir İngilizce sözcük verir; bunu ezberlemeniz ya da Almancasını tahmin etmeniz gerekir.

Translation (Çeviri) Almanca bir sözcük verir ve İngilizce çevirisini yazmanız istenir.

Dictation'da (Dikte) İngilizce bir sözcüğü sesli olarak telaffuz edilirken yazmanız gerekir.

3. **ENTER'a** basın.

Başlamadan önce sözcük kaynağı seçmeniz istenir.

4. **İsteddiğiniz seçeneği** ▼ ya da ▲ ok tuşuyla vurgulayın.

Random/Zufällige Auswahl (Rastgele) seçeneğinde, English Course/Englischkurs'tan rastgele sözcük seçilir.

English Course word list/Englischkurs-Wortliste'de ise (İngilizce Dersi Sözcük Listesi) English Course word list/Englischkurs-Wortliste'ye sizin kaydetmiş olduğunuz sözcükler arasından seçim yapılır.

5. **Başlamak için ENTER'a** basın.

Alıştırmadan çıkıp menüye dönmek isterseniz **BACK** tuşuna basın.

Memorization Oynama

Memorization'da ekranda İngilizce bir sözcük görünür. Amaç, sözcüğün Almancasını doğru tahmin etmektir.  vurgulanmış olur. **ENTER** ile Almanca çeviriye geçerek, tahmininizin doğru olup olmadığını görebilirsiniz.

İpucu isterseniz, sözcüğün telaffuzunu dinleme şansınız vardır. İsteddiğiniz simgeyi ► ya da ◀ tuşuyla vurgulayıp **ENTER'a** basın.

 sözcüğün telaffuzunu verir.

 ile İngiliz ve Amerikan İngilizcesi arasında geçiş yapabilirsiniz.





 ile kadın ve erkek sesi arasında geçiş yapabilirsiniz.



Yeni sözcük için  tuşuna basın.

Oyundan çıkmak için **BACK** tuşuna basın.

Translation Oynama



Translation'da ekranda Almanca bir sözcük görünür. Amaç, sözcüğün İngilizce çevirisini bilmektir.

Tahmininizi yazın. Büyük harf için  tuşunu basılı tutarak yazın. İmlecin solunda kalan harfi silmek için  tuşuna basın. İmleci hareket ettirmek istediğinizde ◀ ya da ▶ ok tuşunu kullanın. Aksan işareti kullanmak isterseniz, önce aksanın uygulanacağı harfe, sonra  tuşuna basın. Girmek istediğiniz aksan işaretini ▶ ya da ◀ tuşuyla seçip **ENTER** tuşuna basın. Tire ve başka işaretler için  tuşuna basın. Girmek istediğiniz işareti ▶ ya da ◀ tuşuyla seçip **ENTER** tuşuna basın.

 vurgulanmış olarak gösterilir. Tahmininizi yazdıktan sonra **ENTER**'a basarak doğru olup olmadığına bakabilirsiniz. İsterseniz ▶ ile  'u vurgulayıp yeni sözcüğe de geçebilirsiniz. Girdiğiniz tahmin, yeni bir ekranda gösterilir. Doğruysa, yeşil renktedir. Yanlışsa kırmızı ve üstü çizilidir; doğru sözcük ise onun altında gösterilir.

Bu ekranda sözcüğün telaffuzunu dinleyebilir, Almanca çevirisine bakabilir veya yeni bir sözcüğe geçebilirsiniz. İsteddiğiniz simgeyi ▶ ya da ◀ tuşuyla vurgulayıp **ENTER**'a basın.

 sözcüğün telaffuzunu verir.

  ile İngiliz ve Amerikan İngilizcesi arasında geçiş yapabilirsiniz.





    ile kadın ve erkek sesi arasında geçiş yapabilirsiniz.

Yeni sözcük için  tuşuna basın.



Oyundan çıkmak için **BACK** tuşuna basın.





Dictation Oynama

Dictation'da İngilizce bir sözcüğün telaffuzu verilir. Amaç, işitilen sözcüğü yazmaktır.

Tahmininizi yazın. Büyük harf için  tuşunu basılı tutarak yazın. İmlecin solunda kalan harfi silmek için  tuşuna basın. İmleci hareket ettirmek istediğinizde ◀ ya da ▶ ok tuşunu kullanın. Aksan işareti kullanmak isterseniz, önce aksanın uygulanacağı harfe, sonra  tuşuna basın. Girmek istediğiniz aksan işaretini ▶ ya da ◀ tuşuyla seçip **ENTER** tuşuna basın. Tire ve başka işaretler için  tuşuna basın. Girmek istediğiniz işareti ▶ ya da ◀ tuşuyla seçip **ENTER** tuşuna basın.

 vurgulanmış olarak gösterilir. Sözcüğü yeniden dinlemek isterseniz **ENTER**'a basın. Lehçeyi ya da sesi değiştirmek isterseniz, istediğiniz simgeyi ▶ ya da ◀ tuşuyla vurgulayıp **ENTER**'a basın.

  ile İngiliz ve Amerikan İngilizcesi arasında geçiş yapabilirsiniz.

    ile kadın ve erkek sesi arasında geçiş yapabilirsiniz. İsterseniz 

'u vurgulayıp yeni bir sözcüğün telaffuzunu dinleyebilirsiniz.

Girdiğiniz tahmin, yeni bir ekranda gösterilir. Doğruysa, yeşil renktedir. Yanlışsa kırmızı ve üstü çizilidir; doğru sözcük ise onun altında gösterilir.

Bu ekranda sözcüğün telaffuzunu tekrar dinleyebilir, Almanca çevirisine bakabilir veya yeni bir sözcüğe geçebilirsiniz. İsteddiğiniz simgeyi ► ya da ◀ tuşuyla vurgulayıp **ENTER**'a basın.

 sözcüğün telaffuzunu verir.

 ile İngiliz ve Amerikan İngilizcesi arasında geçiş yapabilirsiniz.

 ile kadın ve erkek sesi arasında geçiş yapabilirsiniz.

Yeni sözcük için  tuşuna basın.

Oyundan çıkmak için **BACK** tuşuna basın.

Evaluation Test

Bütün turları, etkinlik ve alıştırmaları tamamladıktan sonra durumunuzu öğrenmek için bu değerlendirme testini yaparak, dikkat etmeniz ve daha çok çalışmanız gereken konuları görebilirsiniz.

1. English Course/Englischkurs menüsünde ▼ tuşuyla **Evaluation Test'i** (Değerlendirme Testi) vurgulayıp **ENTER**'a basın.



Test, başlıca 4 bölümden oluşmaktadır: Vocabulary/Wortschatz (Sözcük Bilgisi), Listening comprehension/Hörverständnis (Dinlediğini Anlama), Grammar/Grammatik (Dilbilgisi) ve Reading comprehension/Textverständnis (Okuduğunu Anlama).

Hangi bölümü isterseniz, o bölümde testi yapabilirsiniz; ancak aynı bölüm içinde testin sırasını izlemek zorundasınız. Örneğin, sözcük bilgisi bölümü kendi içinde 6 kısma ayrılır. Bunlardan 2. kısma geçebilmek için 1. kısmı yeterli düzeyde tamamlamış olmanız gerekir. Yani ancak 1. kısımda belli bir düzeyde puan topladıktan sonra 2. kısma geçebilirsiniz.

2. Evaluation Test menüsünü de diğer turlarda olduğu gibi gezebilir, teste erişene kadar menüleri genişletebilirsiniz.

İsteddiğiniz öğeyi ▼ ya da ▲ ok tuşuyla vurgulayıp **ENTER**'a basın.

English Course/ Englischkurs'a Başlama

Tek hareketle bir ekran aşağı gitmek için  , bir ekran yukarı gitmek için  tuşunu kullanabilirsiniz.

Önceki konuma dönmek ya da genişletilir menüyü kapatmak isterseniz, **BACK** tuşuna basın.

3. Seçtiğiniz bölümde testi yapın.

Testin her bölümü, alıştırma türlerinden birini yansıtmaktadır. Farklı alıştırma türleriyle ilgili ayrıntılı bilgi için lütfen bkz. "Alıştırma Türleri", sayfa 18.

4. Testte bir kısmı tamamladıktan sonra OPTIONS tuşuna basın.

5. **Submit/Abschicken** (Gönder) vurgulanmış olarak gösterilir. ENTER'a basarak yanıtlarınızı gönderin.

Henüz testi tamamlamadan Seçenekler menüsünde durumunuzu görebilir, Tim'in ayarlarını değiştirebilir veya isterseniz teste en baştan başlayabilirsiniz. İsteddiğiniz seçeneği ▼ ya da ▲ ok tuşuyla vurgulayıp **ENTER**'a basın.

O zamana kadar yaptıklarınızı kaydetmek için *Save/Speichern* (Kaydet) olanağını kullanın ve Evaluation Test menüsüne dönün. **Not:** Bir dahaki sefere menüden bu kısmı seçerek teste döndüğünüzde, önceden vermiş olduğunuz bütün yanıtların yerinde durduğunu görürsünüz.

English Course/ Englischkurs'a Başlama

Tim'in ses kurulumlarını ayarlamak için *Tim's help settings/Tims Hilfe-Einstellungen* seçin.

Teste baştan başlamak isterseniz *Redo the test/Den Test wiederholen* (Teste baştan başla) seçeneğini işaretleyin. **Uyarı!** Bu durumda, testin **her** bölümünde önceden kaydedilmiş bütün yanıtlar veya sonuçlar silinecektir.

- Yanıtlarınızı gönderdikten sonra, tamamlamış olduğunuz kısımdaki puanınız ve bulunduğunuz bölümdeki toplam puanınız gösterilir.**
-  **vurgulanmış olarak gösterilir. Teste devam etmek için ENTER tuşuna basın.**

Evaluation Test menüsü gösterilir; devam edebileceğiniz bir sonraki kısım vurgulanmıştır.

Not: Menüde, testte tamamlamış olduğunuz her kısmın yanında puanınız gösterilir. Puanınız %80 ve üstündeyse, durum göstergeniz yeşil, %50 ile 80 arasındaysa sarı, %50'nin altındaysa kırmızıdır.

- Teste devam etmek için ENTER tuşuna basın.**

Ana menüye dönmek istediğinizde **HOME** tuşuna basın.

✓ Toplam Puanı Bakma

estin bir kısmını tamamladıktan sonra, o ana kadar topladığınız puanların özetini istediğiniz zaman görebilirsiniz. Evaluation Test menüsünde ▼ tuşuyla *Results/Ergebnisse*'yi (Sonuçlar) vurgulayıp **ENTER**'a basın.

Puanlarınız çizelge halinde gösterilir. Testin 4 ana bölümünden her biri bir çeyrek daire biçimindedir. Bu dilimin büyüklüğü ve rengi, puanınıza bağlıdır. Yüzdeler, her ana bölümdeki toplam puanınızı ve bütün testte aldığınız toplam puanı ifade eder. **Not:** Testte tamamlamadığınız bölümler varsa, puanınıza etki edecektir. Bu yüzden testin her bölümünü tamamlayıp puanınıza öyle bakın.



Unutmayın: Puanınız %80 ve üstüdeyse yeşil, %50 ile 80 arasındaysa sarı, %50'nin altındaysa kırmızı renkte gösterilir.

Evaluation Test menüsüne dönmek isterseniz **BACK** tuşuna basın.

✓ Tavsiyeleri Okuma

Evaluation Test'teki puanlarınıza bağlı olarak English Course/Englischkurs, size durumunuzu geliştirmek için çalışmanız gereken konular ve okumanız gereken kaynaklarla ilgili tavsiyelerde bulunur.

Not: Tavsiyeleri, ancak testin bütün bölümlerini tamamladıktan sonra görebilirsiniz.

Evaluation Test menüsünde ▼ tuşuyla *Recommendation/Empfehlung* 'u (Tavsiye) vurgulayıp **ENTER**'a basın. Tek vuruşla bir satır aşağı gitmek için ▼, bir satır yukarı gitmek için ▲ tuşunu kullanın. Tek vuruşla bir ekran aşağı gitmek için , bir ekran yukarı gitmek için  tuşunu kullanın.

Evaluation Test menüsüne dönmek isterseniz **BACK** tuşuna basın.

Pronunciation Trainer/ Aussprache Kullanımı

Aygıtınızın telaffuz yardımı olanağı, İngilizce telaffuz kurallarını daha kolay öğrenmenizi sağlar. İngilizcede kullanılan sesleri, İngilizce ve Almancadaki sesler arasındaki farklılıkları, İngilizcenin telaffuzu zor ya da yanıltıcı sözcüklerini inceleyip öğrenebilirsiniz.

1. **HOME tuşuna basın.**
2. **Ekranın ortasında *Pronunciation/Aussprache* (Telaffuz) vurgulanana kadar ▼ ya da ▲ tuşuyla seçenekler arasında ilerleyin.**
3. **ENTER'a basarak seçiminizi belirleyin.**

Seçenekler menüsü gösterilir.

Sounds not in German/Im Deutschen nicht vorhandene Laute (Almancada bulunmayan sesler) seçeneği, Almanca telaffuzda bulunmayan seslerin yer aldığı sözcüklere ilişkin örnekler içerir.



Sounds used differently in English/Im Englischen anders verwendete Laute (İngilizcede başka türlü kullanılan sesler), Almancadakinden farklı telaffuz edilen seslerin bulunduğu İngilizce sözcüklere ilişkin örnekler içerir.

Misleading spelling/Irreführende Schreibweise (Kafa karıştırıcı yazımlar), yazımı ile telaffuzu birbirine uymadığı için yanıltıcı olabilen sözcüklere ilişkin örnekler içerir.





4. **İsteddiğiniz öğeyi ▼ ya da ▲ ok tuşuyla vurgulayıp ENTER'a basın.**

Pronunciation Trainer/ Aussprache Kullanımı

Ekranın tepesinde, telaffuzda yer alan ses ya da harflerin bulunduğu bir çubuk belirir. Başka bir ses ya da harfi vurgulamak istediğinizde ► ya da ◀ tuşunu kullanın.

Her sese ya da harfe denk gelen örnek sözcükler, liste halinde gösterilir. Listede tek vuruşla bir satır aşağı gitmek için ▼, yukarı gitmek için ▲ tuşunu kullanın. Tek hareketle bir ekran aşağı gitmek için , bir ekran yukarı gitmek için  tuşunu kullanın.

5. **İsteddiğiniz zaman ENTER'a basarak listenin başındaki sözcüğü vurgulayabilirsiniz.**

Sözcüğün telaffuzu, yaklaşık 1 saniye içinde otomatik olarak verilir. Sesi açıp kısmak için  /  tuşunu kullanın. Tek vuruşla bir satır aşağı gitmek için ▼, bir satır yukarı gitmek için ▲ tuşunu kullanın. Tek vuruşla bir ekran aşağı gitmek için , bir ekran yukarı gitmek için  tuşunu kullanın. Vurgulamayı kaldırmak için **BACK** tuşuna basın.

Vurgulanmış olarak gösterilen sözcüğün çevirisine bakmak için **ENTER'a** basın. Sözcük listesine dönmek istediğinizde **BACK** tuşuna basın.

6. **Sesleri ve telaffuzlarını istediğiniz süreyle incelemeye devam edin.**

Pronunciation Trainer/Aussprache menüsüne dönmek istediğinizde **BACK** tuşuna basın.

Ana menüye dönmek istediğinizde **HOME** tuşuna basın.

✓ Seçenekler

Pronunciation Trainer/Aussprache'de çeşitli seçenekler kullanabilirsiniz. Telaffuzda kullanılan sesi ve lehçeyi değiştirebilir, sözcükleri kendi istediğiniz şekilde sıralayabilirsiniz.

1. Pronunciation Trainer/Aussprache içinde istediğiniz yerden OPTIONS tuşuna basın.

2. ▼ ya da ▲ ok tuşunu kullanarak, istediğiniz seçeneği vurgulayın.

Voice/Stimme (Ses) olanağını kullanarak erkek (*Male/Männlich*) veya kadın (*Female>Weiblich*) sesi seçebilirsiniz.

Pronunciation/Aussprache ile sözcüklerin telaffuzunu Amerikan (*US*) veya İngiliz (*UK*) İngilizcesine göre dinleyebilirsiniz.

Word order/Wort-Reihenfolge (Sözcük sırası), listedeki sözcükleri rastgele (*Random/Zufällig*) ya da alfabetik (*Alphabetical/Alphabetisch*) olarak sıralamanıza olanak verir.

3. Seçenekler arasında gezinmek için ► ve ◀ ok tuşlarını kullanın.

4. Çıkmak istediğinizde BACK ya da OPTIONS tuşuna basın.

Çevirileri Bulma

English Course/Englischkurs'ta telaffuzunu incelediğiniz sözcüklerin çevirilerine de bakabilirsiniz.

1. Bakmak istediğiniz sözcük vurguluyken ENTER tuşuna basın.





Sözcüğün çevirisi gösterilir.

2. Sözcüğün çevirisini okumak istiyorsanız, ▼ ya da ▼ tuşunu kullanın.

Ekranın altındaki simgeyi ► ve ◀ tuşlarıyla vurgulayıp **ENTER** tuşuyla seçin.

Sözcüğün telaffuzunu dinlemek için  seçin.

İngiliz ve Amerikan İngilizcesi arasında geçiş yapmak için   seçin.

Kadın ve erkek sesi arasında geçiş yapmak için     seçin.

Sözcüğü telaffuz ederek alıştırmaya yapmak için  seçin.

3. Sözcük listesine dönmek istediğinizde BACK tuşuna basın.

Telaffuz Alıřtırmaları

English Course/Englischkurs'ta bir sözcüğün çevirisine bakarken telaffuz alıřtırması da yapabilirsiniz. Bunun için sözcüğü telaffuz ederken kendi sesinizi kaydedip sonra bunu aygıttaki kayıtle karşılařtırmanız gerekmektedir.

1. **Çeviri ekranında ► tuşuyla  'u vurguladıktan sonra ENTER'a basın.**

Alıřtırma yapacağınız sözcük, ekranın tepesinde gösterilir. Sözcüğün altında yer alan iki sırada, hem sizin kaydettiğiniz telaffuzun (kırmızı) hem de aygıtta önceden bulunan telaffuzun (mavi) titreşim genliğı ve perde değerleri gösterilir.

Not: Telaffuz kaydı yaparken aşağıdaki 2-5. adımlar aynen izlenmelidir.

2. ** vurgulanmış olarak gösterilir. Telaffuzu dinlemek için ENTER tuşuna basın; bu sırada, telaffuzun genlik ve perde grafiklerine dikkat edin.**

 vurgulanmış olarak gösterilir. Şimdi sözcüğü telaffuz etme sırası sizde.

Ses ayarlarını değıřtirmek isterseniz ►

tuşuyla     'u vurgulayıp, istediğiniz ayarı bulana kadar aralıksız **ENTER**'a basın. Ama telaffuzunuzu

kaydetmeden önce  üzerinden vurguyu kaldırırmanız, devam edebilmek için 2. Adım'ı tekrarmanız gerekecektir.

3. **ENTER tuşuna bastıktan sonra, ekranın üst sağ köşesinde bulunan mikrofona doğru konularak sözcüğü telaffuz edin.**

Not:  kayıt sırasında  görünümünü alır.

4. **Bitirince ENTER tuşuna basın.**
5. ** vurgulanmış olarak gösterilir. Kendi telaffuzunuzu aygıttaki telaffuz ile karşılařtırmak isterseniz, ENTER tuşuna basarak ikisini arka arkaya dinleyebilirsiniz.**

Not: Telaffuzunuzda nasıl değıřiklikler yapmanız gerektiğini öğrenmek için kendi sesinizin ve aygıttaki kaydın genlik ve perde değerlerini de karşılařtırmayı unutmayın.

6. **Telaffuzunuzdan memnun kalana dek 2-5. adımlara devam edin.**
7. **Çeviri ekranına dönmek istediğinizde BACK tuşuna basın.**

Dictionary/Wörterbuch Kullanımı

6804D
ONLY

The Oxford Advanced Learners
Dictionary, 7th Edition (OALD)



İngilizce'yi daha iyi anlamanız için size yardımcı olmak üzere tasarlanmış binlerce sözcük ve söz öbeğine ilişkin tanımlar, kullanım örnekleri, eş anlamlı ve zıt anlamlı sözcükler ile ek içerikler sunmaktadır.



1. **HOME tuşuna basın.**
2. **Ekranın ortasında Dictionary/Wörterbuch metni belirene kadar opsiyonlar arasında gezinmek için ▼ ya da ▲ tuşuna basın.**
3. **ENTER tuşuna basın.**

Sözlüğün sözcük arama ekranını göreceksiniz.

4. **Aramak istediğiniz sözcük ya da söz öbeğini yazın.**

Harflere bastıkça, eşleşen sözcüklerden devingen bir liste görünecektir. Sözcüğü yazmayı bırakabilir ve listedeki sözcüklerden birini seçmek için ▼ tuşuna basabilirsiniz.

Büyük harf yazmak için  tuşuna basılı tutun ve harfe basın. İmlecin solundaki harfi silmek için  tuşuna basın. İmleci hareket ettirmek için ◀ ya da ▶ tuşuna basın. Aksan işareti koymak için, aksan işareti koymak istediğiniz harfi

yazın ve  tuşuna basın. İsteddiğiniz aksan işaretini seçmek için ◀ ya da ▶ tuşuna basın, ardından **ENTER** tuşuna basın. Kısa çizgi ya da istediğiniz başka bir simgeyi girmek için  tuşuna basın. İsteddiğiniz sembolü seçmek için ok tuşlarını kullanın, ardından **ENTER** tuşuna basın.

Dictionary/Wörterbuch Kullanımı

5. **ENTER tuşuna basın.**
Seçilen kelimenin sözlük girişi görüntülenecektir.
6. **Girişi okumak için ▼ ya da  tuşuna basın.**
Sözcük için mevcut olan opsiyonları ya da diğer bilgileri görmek için **OPTIONS** tuşuna basın.
7. **Yeni bir sözcük aramak ya da baştan başlamak için CLEAR tuşuna basın.**

✓ Çapraz göndermelerin görüntülenmesi

Bazı tanımlarda diğer sözcüklere çapraz göndermeler yer almaktadır. Çapraz göndermeler kırmızı (seçili) ya da mavi (seçili değil) ile vurgulanan sözcüklerdir. Ekranı tek bir çapraz gönderme görüntülediğinde bu kendiliğinden seçilir. Gerektiğinde, istediğiniz çapraz göndermeyi seçmek için ▼ ya da ▲ tuşuna basın ve bu çapraz göndermeyi görmek için **ENTER** tuşuna basın. Unutmayın, bir çapraz göndermenin seçili olup olmadığını anlayabilirsiniz, çünkü arka plan rengi kırmızı olacaktır. Şu örneği deneyin:

1. **Sözlük sözcük arama ekranında progress sözcüğünü yazın.**
2. **ENTER tuşuna basın.**
3. **Sözlük tanımı içerisinde gezinmek için ▼ ya da  tuşuna basın.**

Ekranda kırmızıyla vurgulanan "Advance" sözcüğüne çapraz gönderme çıkacaktır.

4. ENTER tuşuna basın.

"Advance" sözcüğü için sözlük girişi görüntülenecektir.

5. Önceki girişe dönmek için BACK tuşuna basın.

Ya da sözcük arama ekranına dönmek için CLEAR tuşuna basın.

✓ Tanımların Anlaşılması

Bir sözcük ya da söz öbeği için arama yaptığınızda karşınıza şunlar çıkacaktır:

- asıl giriş (ana sözcük)
- telaffuz için fonetik yazılış
- sözcüğün türü (örn., sıfat, isim, fiil vb.)
- tanım ya da kullanım ya da içeriğe göre düzenlenmiş farklı sayıda tanımlar (metin içerisinde tamamı büyük mavi harflerle belirtilmiş)
- doğru kullanımı gösteren kısa bir örnek cümle ya da söz öbeği
- eş anlamlılar (SYN) ve zıt anlamlılar (OPP)
- öbeksi eylem formları (PHR V)
- deyimler (IDM)
- sözcüğün ilgili yazılışları ve diğer formları (ilgili ana sözcükler)
- yardım, notlar ve açıklayıcı metin.

Örneğin "jump" sözcüğü hem isim hem de fiildir ve farklı içerikleri, çeşitli tanımları, fiil öbekleri, deyimleri, eş anlamlıları, ilgili formları ve çapraz göndermeleri bulunmaktadır.

✓ Anahtar Kelimeler

Tanımlarında ana sözcüğün hemen ardından anahtar simgesi () bulunan girişler *The Oxford 3000™* içerisinde yer alan sözcüklerdendir. Bu sözcükler İngilizce'de öğrenilmesi gereken temel sözcükler olarak değerlendirilmektedir.

✓ Ek İçerik Görüntüleme

Bazı sözlük girişlerinde İngilizce'yi daha iyi anlamana yardımcı olacak ek içerik ya da bilgiler verilmektedir. **Not:** Ek içerik bulunan girişler sağ üst köşede küçük "i" ile belirtilmektedir.

1. Dictionary/Wörterbuch bir sözcük için arama yaptıktan sonra OPTIONS tuşuna basın.

- Aşağıdaki opsiyonlardan bir ya da birkaçı belirecektir:
- *Synonyms/Synonyme*
 - *Which Word?/Welches Wort?*
 - *British or American/Britisch or Amerikanisch*
 - *Grammar Point/Grammatik Punkt*
 - *More About/Mehr Ungefähr*
 - *Vocabulary Building/Wortschatz-Gebäude*

2. İstedığınız opsiyonu seçmek için ▼ ya da ▲ tuşuna basın.
3. ENTER tuşuna basın.
Ek içerik görüntülenecektir.
4. Birden fazla ekran kaplayan içeriklerde sayfalar arasında dolaşmak için ya da tuşuna basın.
5. 1. adımda OPTIONS tuşuna basmadan önce en son görüntülediğiniz ekrana geri dönmek için iki kez BACK tuşuna basın.

✓ Eşleştirme

Bir sözcüğün nasıl yazıldığından emin değilseniz bilmediğiniz harfin yerine soru işareti (?) yazın. Sözcüğün öneklerini, soneklerini ya da diğer sözcük türlerini bulmak için sözcük içerisinde yıldız işareti (*) basın. Bir ya da daha fazla harf olsun, her yıldız işareti sıfır yerine geçmektedir.

Not: Yıldız işaretini sözcüğün başına yazarsanız, eşleşen sözcüklerin bulunması biraz zaman alabilir.

1. HOME tuşuna basın.
2. Ekranın ortasında Dictionary/ Wörterbuch belirene kadar opsiyonlar arasında gezinmek için ▼ ya da ▲ tuşuna basın.
3. ENTER tuşuna basın.
Sözlük sözcük arama ekranını göreceksiniz.

4. İçerisinde ? ya da * bulunan bir sözcük yazın. Örneğin *con?er**. Soru işareti ya da yıldız işareti basmak için tuşuna basın. “?” or “*” seçmek için ◀ ya da ▶ tuşuna basın ardından ENTER tuşuna basın.
5. ENTER tuşuna basın.
İlk sözcük seçildiğinde eşleşen sözcüklerin bir listesi görüntülenecektir.
6. Aradığınız sözcüğü seçmek için ▼ ya da ▲ tuşuna basın, ardından sözcüğün tanımını görmek için ENTER tuşuna basın.
Sözcük arama ekranına geri dönmek için BACK tuşuna basın.

✓ OALD Word List/OALD-Wortliste'e sözcük ekleme

Sözlük girişlerinin tümünde OALD Word List/OALD-Wortliste'e sözcük ekleme opsiyonu bulunmaktadır.

1. Herhangi bir sözcük girişindeyken OPTIONS tuşuna basın.
2. Add to the Word Bank/Zur Wortdatenbank Hinzufügen seçmek için ▼ ya da ▲ tuşuna basın.
3. ENTER tuşuna basın.
Sözcük kendidildiğinden OALD Word List/OALD-Wortliste eklenecektir ve ekran sözlük girişine geri dönecektir.

Music Player/MP3-Player Kullanımı

Aygıtınız, her türlü MP3 ses dosyasını kaydedip çalabileceğiniz bir müzikçalar içermektedir. **Not:** Music Player/MP3-Player (Müzikçalar) olanağını kullanırken yalnız ses dosyası dinleyebilirsiniz. Çalmakta olan dosyayı durdurup Music Player/MP3-Player'dan "çıkmadan" diğer işlevleri kullanamazsınız.

MP3 Dosyalarını Kopyalama

MP3 dosyalarını dinleyebilmek için önce aygıtın dahili belleğine ya da aygıtı taktığınız bir SD karta kaydetmeniz gerekir.

1. Aygıtınızı bilgisayara bağlayın.

Ek bilgi için lütfen bkz. "Aygıtı Bilgisayara Bağlama", sayfa 54.

Aygıtınız bilgisayara bağlanınca, aygıtı gösteren "disk sürücü" için bir klasör otomatik olarak açılabilir. "CONTENT" (İlave İçerik) klasörü, bu klasörün içindekilerden ibarettir. Klasör otomatik olarak açılmazsa, **Bilgisayarım**'dan aygıtı erişmeniz gerekir. Aradığınız sürücü, "FRANKLIN" adıyla görünecektir.

Not: Aygıtı taktığınız SD kartına dosya kopyalamak için yine aynı yöntemi uygulamanız, yani dosyaları "Extra CONTENT/MUSIC"e (İlave İçerik/Müzik) kopyalamanız gerekir.

2. "CONTENT" klasörüne çift tıklayın.

6 alt klasör göreceksiniz: MUSIC (Müzik), VOICEMEM (Sesli Hatırlatıcı), GAMES (Oyunlar), BOOKS (Kitaplar), USERDICT (Kullanıcı Sözlüğü) ve APPS (Uygulamalar).

Music Player/MP3-Player Kullanımı

3. "MUSIC" klasörüne çift tıklayın.
4. Bilgisayarınızda MP3 dosyalarını kaydettiğiniz klasörü bulun.
5. Aygıtı kopyalamak istediğiniz MP3 dosyasına sağ tıklayıp açılan menüden "Kopyala"yı seçin.
6. "MUSIC" klasörünün bulunduğu pencereye sağ tıkladıktan sonra açılan menüde "Yapıştır"ı seçin.



Yukarıda anlatılan 4-6. adımları tekrarlayarak istediğiniz kadar dosyayı aygıtı kopyalayın.

7. Açık klasörleri kapatın.
8. Aygıtınızda ENTER tuşuna basarak bilgisayar bağlantısını kesin.
9. Sonra MP3 tuşuyla Music Player/MP3-Player olanağını açınca, kopyalaş olduğunuz dosya(lar) görünür.

MP3 Dosyalarını Dinleme

1. HOME tuşuna basın.
2. Ekranın ortasında *Music Player/MP3-Player* vurgulanana kadar ▼ ya da ▲ tuşuyla seçenekler arasında ilerleyin.
3. ENTER'a basarak seçiminizi belirleyin. Doğrudan MP3 tuşuna da basabilirsiniz. MP3 dosyaları ada göre alfabetik sıraya konmuştur. Dahili bellekteki MP3 dosyalarının listesinden hemen sonra, aygıtı takılı SD kartına kaydedilmiş MP3 dosyaları yeşil renkte ve yine alfabetik sırayla gösterilir.
4. Dinlemek istediğiniz MP3'ü vurgulayın.

Tek hareketle bir dosya aşağı gitmek için ▼, bir dosya yukarı gitmek için ▲ tuşuna basın.

Tek hareketle bir ekran aşağı gitmek için , bir ekran yukarı gitmek için  tuşuna basın.

5. Dosyayı çalmak için ENTER tuşuna basın.

Çalmakta olan dosyayı duraklatmak için **ENTER** tuşuna basın. Duraklattığınız dosyayı çalmaya devam etmek için **ENTER** tuşuna basın.

Listede bir sonraki dosyayı dinlemek için ►, bir öncekini dinlemek için ◀ tuşuna basın.

Seçili dosyayı hızla ileri sarmak için ►, geri sarmak için ◀ tuşunu basılı tutun.

6. Çalmakta olan dosyayı tamamen durdurup dosya listesine dönmek için MP3 tuşuna basın.

Ana menüye dönmek istediğinizde **HOME** tuşuna basın.

✓ Seçenekler

Dosya listesinde bir dosyayı vurguladığınızda ya da bir MP3 dosyasını dinlerken, uygulayabileceğiniz çeşitli seçenekler vardır. Klavyenizi kilitleyebilir, tekrarlama seçeneklerini ayarlayabilir, ekolayzer ayarı yapabilir ve dosya silebilirsiniz.

1. Dosya vurgulanmış durumda ya da çalınmakta iken OPTIONS tuşuna basın.

2. İstedığınız seçeneği ▼ ya da ▲ ok tuşuyla vurgulayın.

Hold (Tut), klavyeyi kilitlet. Böylece yanlışlıkla bir tuşa basarak çalınan dosyayı bölmeniz engellenir.

Repeat (Tekrar) seçeneğiyle MP3 dosyalarından birini (One/Einen Titel) ya da tümünü (All/Alle Titel) tekrar çalabilirsiniz. Off/Aus seçeneği işaretliyse dosya tekrarlama olanağı devre dışı demektir.

Equalizer, dinlemekte olduğunuz müziğin türüne göre ekolayzer ayarı yapmanızı ve bas, tiz gibi ses düzeylerini ayarlamanızı sağlar. Normal, Classic/Klassik (Klasik), Rock, Bass (Bas), Pop ve Jazz (Caz) arasından seçim yapabilirsiniz.

Delete/Löschen (Sil), vurgulu ya da seçili durumdaki MP3 dosyasını silmenizi sağlar.

3. Seçenekler arasında gezinmek için ► ve ◀ ok tuşlarını kullanın.

Bir dosyayı silmek istediğinizde *Delete/Löschen* seçeneğini vurgulayıp **ENTER**'a basın. Silme isteğini doğrulamanız için bir mesaj çıkar. *No/Nein* seçeneği vurgulanmış olarak gösterilir. Silmekten vazgeçerseniz **ENTER**'a basın. Silmeye devam etmezseniz ▲ ile *Yes/Ja*'yı vurgulayıp **ENTER**'a basın.

4. ile *Yes/Ja*'yı vurgulayıp **ENTER**'a basın.

✓ Enerji Tasarruf Modu

Music Player/MP3-Player kullanılmaktayken aygıtınız enerji tasarruf modundadır. Yani 10 saniye süreyle hiçbir tuşa basılmazsa ekran kararır, ama aygıt açık kalarak çalışmaya devam eder. Ekranı geri getirmek için herhangi bir tuşa basmanız yeterlidir. **Not:** Enerji tasarruf modu, çalınan dosya olmadığında da etkindir, ama çalınmakta olan dosyalar varken otomatik kapanma ayarı devre dışı kalır. Aygıtı yeniden açmak için  tuşuna basmanız gerekebilir.

Word Bank/Wortdatenbank özelliği size özel sözcük listelerine ve sözlüklere erişim sağlar. Kayıtlı sözcükleri ezberleyerek pratik de yapabilirsiniz. **Not:** *Word Practice/Wörter üben* sadece listeye sözcük kaydedildiğinde kullanılabilir.

Word Bank/Wortdatenbank Menüsü Kullanımı

1. **HOME** tuşuna basın.
2. Ekranın ortasında *Word Bank/Wortdatenbank* vurgulanana kadar ▼ ya da ▲ tuşuyla seçenekler arasında ilerleyin.
3. **ENTER**'a basarak seçiminizi belirleyin. Doğrudan **WORD BANK** tuşuna da basabilirsiniz.
4. **İstedığınız ögeyi ▼ ya da ▲ ok tuşuyla vurgulayın.**

English Course Word List/Englischkurs-Wortliste n çok 500 giriş içeren bir listedir ve *English Course/Englischkurs*'ta incelemek ya da öğrenmek için sizin kaydettiğiniz sözcüklerden oluşur.

My Dictionary/Mein Wörterbuch ise aygıtta sizin eklediğiniz sözcükler ile tanımlarıdan oluşan, yine en çok 500 girişlik bir sözlüktür.

6804D ONLY *OALD Word List/OALD-Wortliste Oxford Advanced Learner's*

Dictionary bulunan alıştırmaya ve tekrarlar için kaydetmiş olduğunuz en fazla 500 sözcükten oluşan bir listedir.

6804D ONLY *Import Dictionaries/Importierte Wörterbücher* bilgisayar

bağlantısıyla cihazınıza aktarmış olduğunuz .csv formatındaki kişisel sözlüklerinizi listeler.

Word Practice/Wörter üben sözcük listelerinizdeki ya da kişisel sözlüklerinizdeki sözcükleri bilgi kartı şeklinde sunarak bu sözcüklerin tanımlarını öğrenmenize yardımcı olur.

5. ENTER'a basın.

Seçenekler menüsüne dönmek istediğinizde **BACK** tuşuna basın.

Word Bank/Wortdatenbank'a sözcük ekleme

English Course Word List/Englischkurs-Wortliste

English Course/Englischkurs içinde gezinirken zaman zaman ileride incelemek, gözden geçirmek ya da ezberlemek üzere saklamak isteyeceğiniz bir sözcükle karşılaşabilirsiniz. Sözcüğü vurgulayarak ya da English Course/Englischkurs'taki tanımına girerek *English Course Word List/Englischkurs-Wortliste*'ye ekleyebilirsiniz.

1. HOME tuşuna basın.

2. Ekranın ortasında *English Course/Englischkurs* vurgulanana kadar ▼ ya da ▲ tuşuyla seçenekler arasında ilerleyin.

3. ENTER'a basarak seçiminizi belirleyin.

Doğrudan **COURSE** tuşuna da basabilirsiniz.

English Course/Englischkurs açılır. Yeni sözcüklerin bulunduğu bir bölüme ya da alıştırmaya gidin.  ile veya herhangi bir sözlük giriş ekranından bakabildiğiniz her sözcüğü söz dağarcığına ekleyebilirsiniz.

Örneğin, şu seçenekleri işaretleyin: *Region Tour - Course 1 | Arizona | Barbecue | Eating and drinking* (Bölge Turu – 1. Ders | Arizona | Mangal partisi | Yeme içme). Sonra ▼ tuşuyla menü öğesini vurgulayıp **ENTER** ile seçin. **OPTIONS** tuşuna basın.

► tuşuyla  a simgesini vurgulayıp **ENTER**'a basın. Bakmak istediğiniz sözcüğü ok tuşlarıyla vurgulayın.

Artık birkaç farklı yoldan bu sözcüğü söz dağarcığına ekleyebilirsiniz.

a. OPTIONS tuşuna basın.

Ekleme isteğini doğrulamanız için bir mesaj çıkar.

b. Yes/Ja vurgulanmış olarak gösterilir. Sözcüğü eklemek için ENTER'a basın.

Vazgeçerseniz ▼ ile *No/Nein* seçip **ENTER**'a basın.

ya da

a. WORD BANK tuşuna basın.

Add/hinzufügen: (Ekle:) "seçtiğiniz sözcük" vurgulanır.

b. ENTER tuşuna basarak sözcüğü English Course Word List/Englischkurs-Wortliste'ye ekleyin.

İsterseniz ▼, ardından **ENTER** tuşuna basarak Word Bank/Wortdatenbank menüsüne de gidebilirsiniz. Önceki ekrana dönmek isterseniz **BACK** tuşuna basın.

Not: English Course/Englischkurs sözlüğünde sözcük giriş ekranında da yine bu seçenekleri kullanabilirsiniz. Bir sözcük vurgulu durumdayken **ENTER** tuşuna basarak çevirisini görebilirsiniz.

Söz Dağarcığı Kullanımı

Sözcüğü söz dağarcığının English Course Word List/Englischkurs-Wortliste kısmına ekledikten sonra önceki konumuza dönersiniz.

6804D ONLY OALD Word List/OALD-Wortliste

Oxford Advanced Learner's Dictionary'deki tüm girişlerde sözcüğü OALD Word List/OALD-Wortliste'e ekleme opsiyonu bulunmaktadır.

1. Dictionary/Wörterbuch içerisinde bir sözcük için arama yaptıktan sonra OPTIONS tuşuna basın.

Sözlük içerisinde sözcük için arama yapmak hakkında daha fazla bilgi için lütfen sayfa 33'daki "Dictionary/Wörterbuch Kullanımı"na bakınız.

2. Add to the Word Bank/Zur Wortdatenbank Hinzufügen seçmek için ▼ ya da ▲ tuşuna basın.

3. ENTER tuşuna basın.

Sözcüğün OALD Word List/OALD-Wortliste'e eklendiğine ilişkin bir mesaj görüntülenecektir. Bu mesajın ardından 1. adımda OPTIONS tuşuna basmadan önce en son görüntülediğiniz ekrana kendiliğinden geri döneceksiniz.

✓ Aynı Sözcük İçin Birden Çok Giriş

English Course OALD Word List/OALD-Wortliste ya da Word List/Englischkurs-Wortliste'de aynı sözcük için birden çok giriş yapılabilir. Ekleme istediğiniz sözcük OALD Word List/OALD-Wortliste ya da English Course Word Bank/Englischkurs-

Söz Dağarcığı Kullanımı

Wortliste'de zaten bulunuyorsa, ekleme isteğini doğrulamanızı için bir mesaj çıkar. İsteddiğiniz öğeyi ▼ ya da ▲ ok tuşuyla vurgulayıp ENTER'a basın. Sözcüğü tekrar eklemek istiyorsanız Yes/Ja, istemiyorsanız No/Nein seçeneğini vurgulayın.

Söz Dağarcığını Görüntüleme

1. Word Bank/Wortdatenbank menüsünden bir sözcük listesi seçmek için ▼ ya da ▲ tuşuna basın, ardından ENTER tuşuna basın.

Not: Menü öğesinin yanında her listedeki sözcük sayısı gösterilir.

2. Listede aşağı gitmek için ▼, yukarı gitmek için ▲ ok tuşunu kullanın.

Tek hareketle bir ekran aşağı gitmek için

bir ekran yukarı gitmek için



tuşunu kullanabilirsiniz. Aramak istediğiniz sözcüğü seçtiğinizde ilgili kaynaktan sözlük girişini görüntülemek için ENTER tuşuna basın. Söz dağarcığına dönmek istediğinizde BACK tuşuna basın.

Word Bank/Wortdatenbank menüsüne dönmek istediğinizde WORD BANK tuşuna basın.

Ana menüye dönmek istediğinizde HOME tuşuna basın.

Söz Dağarcığından Sözcük Silme

1. Word Bank/Wortdatenbank menüsünden bir sözcük listesi seçmek için ▼ ya da ▲ tuşuna basın, ardından ENTER tuşuna basın.

- Listede aşağı gitmek için ▼, yukarı gitmek için ▲ ok tuşunu kullanın.**
Tek hareketle bir ekran aşağı gitmek için , bir ekran yukarı gitmek için  tuşunu kullanabilirsiniz.
- Söz dağarcığından silmek istediğiniz sözcüğü vurgulayıp OPTIONS tuşuna basın.**
- İstedığınız öğeyi ▼ ya da ▲ ok tuşuyla vurgulayıp ENTER'a basın.**

Delete/Löschen: "your word" belirtilen sözcüğü listeden silmenizi sağlar.

Delete all words/Alle Wörter löschen listedeki tüm sözcükleri silmenizi sağlar. Silme isteğini doğrulamanız için bir mesaj çıkar. İsteddiğiniz öğeyi ▼ ya da ▲ ok tuşuyla vurgulayıp **ENTER**'a basın. Söz dağarcığını silmek istiyorsanız *Yes/Ja*, istemiyorsanız *No/Nein* seçeneğini vurgulayın. **Not:** Söz dağarcığından bütün sözcükleri silmek için *Settings/Einstellungen* (Ayarlar) menüsünde *Erase all user data/Alle Benutzerdaten löschen* (Bütün kullanıcı verilerini sil) seçeneğini de kullanabilirsiniz.

Word Bank/Wortdatenbank menüsüne dönmek istediğinizde **WORD BANK** tuşuna basın.

Ana menüye dönmek istediğinizde **HOME** tuşuna basın.

Kişiyeye Özel Sözlüklerin Kullanımı

My Dictionary/Mein Wörterbuch hatırlamak istediğiniz ya da cihazınızın üzerindeki sözlüklerde bulunmayan sözcük ve tanımları yazabileceğiniz bir sözcük bankasıdır.

6804D
ONLY

Import Dictionaries/Importierte Wörterbücher bilgisayar



bağlantısıyla cihazınıza aktarmış olduğunuz .csv formatındaki kişisel sözlükleri görüntülemenizi sağlar. Cihazınıza sözlük aktarmak hakkında daha fazla bilgi için lütfen sayfa 55'deki "Aygıta Dosya Aktarma" bölümüne bakınız.

Giriş Ekleme

- Word Bank/Wortdatenbank menüsünden My Dictionary/Mein Wörterbuch ya da Import Dictionaries/Importierte Wörterbücher seçmek için ▼ ya da ▲ tuşuna basın ve ENTER tuşuna basın.**

Not: *Import Dictionaries/Importierte Wörterbücher* seçtiyseniz aktarılmış olan sözlüklerden istediğinizi seçmek için ▼ ya da ▲ tuşuna basın ardından **ENTER** tuşuna basın.

Girişlerin listesi görüntülenecektir. **Not:** *My Dictionary/Mein Wörterbuch*'a sözcük eklenmemişse liste boş görünecektir.

- OPTIONS tuşuna basın.**
- Add a word/Wort hinzufügen (Sözcük Ekle) vurgulanmış olur. Sözcük eklemek için ENTER tuşuna basın.**
Sözlüğe sözcük girebileceğiniz bir ekran belirir.
- Ekleme istediğiniz sözcüğü yazın.**
İmlecini solunda kalan harfi silmek için  tuşuna basın. İmleci hareket ettirmek istediğinizde ◀ ya da ▶ tuşunu kullanın.
Büyük harf için  tuşunu basılı tutarak yazın.

Aksan işareti kullanmak isterseniz, önce aksanın uygulanacağı harfe, sonra  tuşuna basın. Girmek istediğiniz aksan işaretin ► ya da ◀ tuşuyla vurgulayıp **ENTER** tuşuna basın.

İmlecin bulunduğu konuma simge eklemek için  tuşuna basın. Girmek istediğiniz simgeyi ok tuşlarıyla vurguladıktan sonra **ENTER**'a basın.

5. **ENTER** ya da ▼ tuşuyla “Definition” (Tanım) alanına gidin.

“Word”/“Wort” (Sözcük) alanına dönmek istediğinizde **BACK** tuşuna basın.

6. **Şimdi de girdiğiniz sözcüğün tanımını yazın.**

İmlecin solunda kalan harfi silmek için  tuşuna basın. İmleci hareket ettirmek istediğinizde ◀ ya da ► tuşunu kullanın.

Büyük harf için  tuşunu basılı tutarak yazın.

Aksan işareti kullanmak isterseniz, önce aksanın uygulanacağı harfe, sonra  tuşuna basın. Girmek istediğiniz aksan işaretini ► ya da ◀ tuşuyla vurgulayıp **ENTER** tuşuna basın.

İmlecin bulunduğu konuma sembol eklemek için  tuşuna basın. Girmek istediğiniz sembol ya da işareti ok tuşlarıyla vurguladıktan sonra **ENTER**'a basın.

7. **Tanımı yazmayı bitirdikten sonra ENTER tuşuna basın.**

8. **Save/Speichern (Kaydet) vurgulanarak gösterilir. ENTER tuşuna basarak girişi kaydedin.**

Vazgeçerseniz ▼ ile *Cancel/Abbrechen* (İptal) seçip **ENTER**'a basın.

Girişlerin Görüntülenmesi

1. **Word Bank/Wortdatenbank** menüsünden *My Dictionary/Mein Wörterbuch* ya da *Import Dictionaries/Importierte Wörterbücher* seçmek için ▼ ya da ▲ tuşuna basın, ardından **ENTER** tuşuna basın.



Not: *Import Dictionaries/Importierte Wörterbücher* seçtiyseniz aktarılmış olan sözlüklerden istediğinizi seçmek için ▼ ya da ▲ tuşuna basın ardından **ENTER** tuşuna basın.

Not: Menü öğesinin yanında her listedeki sözcük sayısı gösterilir.

Girişlerin listesi görüntülenecektir.

Not: *My Dictionary/Mein Wörterbuch*'a sözcük eklenmemişse liste boş görünecektir.

2. **Listede aşağı gitmek için ▼, yukarı gitmek için ▲ ok tuşunu kullanın.**

Tek hareketle bir ekran aşağı gitmek için , bir ekran yukarı gitmek için  tuşuna basın.

İstediğiniz sözcüğü vurguladıktan sonra **ENTER** tuşuna basarak ilgili girişi görebilirsiniz. Söz dağarcığına dönmek istediğinizde **BACK** tuşuna basın.

Word Bank/Wortdatenbank menüsüne dönmek istediğinizde **WORD BANK** tuşuna basın.

Ana menüye dönmek istediğinizde **HOME** tuşuna basın.



Bir Girişi Düzenlemek veya Silmek

1. **Word Bank/Wortdatenbank** menüsünden **My Dictionary/Mein Wörterbuch** ya da **Import Dictionaries/Importierte Wörterbücher** seçmek için ▼ ya da ▲ tuşuna basın, ardından **ENTER** tuşuna basın.

Not: *Import Dictionaries/Importierte Wörterbücher* seçtiyseniz aktarılmış olan sözlüklerden istediğinizi seçmek için ▼ ya da ▲ tuşuna basın ardından **ENTER** tuşuna basın.

Girişlerin listesi görüntülenecektir.

Not: *My Dictionary/Mein Wörterbuch*'a sözcük eklenmemişse liste boş görünecektir.

2. **Listede aşağı gitmek için ▼, yukarı gitmek için ▲ ok tuşunu kullanın.**
Tek hareketle bir ekran aşağı gitmek için  bir ekran yukarı gitmek için  tuşuna basın.
3. **Üzerinde değişiklik yapmak ya da silmek istediğiniz sözcüğü vurguladıktan sonra OPTIONS tuşuna basın.**

Add a word/Wort hinzufügen (Sözcük Ekle) vurgulanmış olarak gösterilir.

4. **▼ tuşuna basarak Edit/Bearbeiten: (Değişiklik Yap:) "seçtiğiniz sözcük" ya da Delete/Löschen: (Sil:) "seçtiğiniz sözcük" seçeneğini kullanın.**
Not: Vurgulanan sözcük, bu menü öğeleri içinde gösterilir.

5. **ENTER'a basın.**
Silme işlemi seçmişseniz, istediğiniz giriş otomatik olarak silinir ve girişlerin listesine dönersiniz.
Değişiklik yapma işlemi seçtiyseniz, giriş ekranına dönersiniz. Giriş üzerinde, tıpkı sözlüğe eklerken yaptığınız gibi değişiklik yaparak **ENTER** tuşuna basın. Vurgulu alandaki bütün karakterleri silmek isterseniz **CLEAR** (Temizle) tuşuna basın.

Tüm Girişlerin Silinmesi

1. **Word Bank/Wortdatenbank** menüsünden **My Dictionary/Mein Wörterbuch** ya da **Import Dictionaries/Importierte Wörterbücher** seçmek için ▼ ya da ▲ tuşuna basın, ardından **ENTER** tuşuna basın.
Not: *Import Dictionaries/Importierte Wörterbücher* seçtiyseniz aktarılmış olan sözlüklerden istediğinizi seçmek için ▼ ya da ▲ tuşuna basın ardından **ENTER** tuşuna basın.
Girişlerin listesi görüntülenecektir.
Not: *My Dictionary/Mein Wörterbuch*'a sözcük eklenmemişse liste boş görünecektir.
2. **İstediğiniz zaman OPTIONS tuşuna basabilirsiniz.**
Add a word/Wort hinzufügen (Sözcük Ekle) vurgulanmış olarak gösterilir.
3. **▼ tuşuyla Delete all words/Alle Wörter löschen** (Bütün sözcükleri sil) seçeneğini vurgulayıp **ENTER'a** basın.
Silme isteğini doğrulamanız için bir mesaj çıkar.

4. **No/Nein seçeneği vurgulanmış olarak gösterilir. Silmekten vazgeçerseniz ENTER'a basın.**

Yes/Ja seçeneğini görüntülemek için ▲ tuşuna ve ardından tüm girişleri silmek için ENTER tuşuna basın.

Word Practice/Wörter üben Oynama

Word Practice/Wörter üben sözcük bankasından rasgele sözcük seçerek size bu sözcüklerin tanımlarını soran bilgi kartı türünde bir oyundur. **Not:** Listeler boşsa *Word Practice/Wörter üben* oynayamazsınız.

1. **Word Bank/Wortdatenbank** menüsünde ▼ ya da ▲ ok tuşuyla *Word Practice/Wörter üben* 'ı vurgulayıp ENTER'a basın.
2. **Üzerinde pratik yapmak istediğiniz sözcük listesini seçmek için ▼ ya da ▲ tuşuna basın.**

MG-6803D kullanıcıları *English Course Word List/Englischkurs-Wortliste* ya da *My Dictionary/Mein Wörterbuch*'da bulunan sözcüklerle pratik yapabilir.

6804D
ONLY

Bu listelere ek olarak MG-6804D kullanıcıları *ALD Word List/ALD-Wortliste*'le ya da cihaza aktarılan herhangi bir sözlükle de pratik yapabilir.

3. **ENTER tuşuna basın.**
4. **Sonra OPTIONS tuşuyla tanıma ulaşın ve doğru hatırlayıp hatırlamadığınızı görün.**

Tekrar **OPTIONS**'a basarak *Word Practice/Wörter üben*'a dönebilirsiniz.

5. **Sonraki sözcüğü görmek için ►, öncekini görmek için ◀ tuşuna basın.**

Sözcük listesi seçme ekranına dönmek isterseniz **BACK** tuşuna basın.

Word Bank/Wortdatenbank menüsüne dönmek istediğinizde **WORD BANK** tuşuna basın.

Ana menüye dönmek istediğinizde **HOME** tuşuna basın.

Aygıtınızda, İngilizce söz dağarcığınızı geliştirmenize yardımcı olacak üç sözcük oyunu bulunmaktadır: *Jumble* (Sözlü Bozyap), *Word Train* (Söz Katarı) ve *Hangman* (Adam Asmaca).

Oyun Seçimi

Ana menüye dönmek istediğinizde **HOME** tuşuna basın. Ekranın ortasında (Sözcük Oyunları) vurgulanana kadar ▼ ya da ▲ tuşuyla seçenekler arasında ilerleyin. **ENTER**'a basın. Oynamak istediğiniz oyunu ▼ ya da ▲ ok tuşuyla vurgulayıp **ENTER**'a basarak seçin.

Jumble

Jumble'da amaç, rastgele dağıtılmış harflerden sözcük oluşturmaktır.

1. **Word Games/Wortspiele** menüsünde ▼ ya da ▲ k tuşuyla *Jumble*'i vurgulayıp **ENTER**'a basın.

Jumble menüsü belirir.

2. **New Game (Yeni Oyun)** seçeneği vurgulanmış olarak gösterilir. Yeni oyun başlatmak için **ENTER** tuşuna basın.

İsterseniz *Jumble* menüsündeki diğer seçenekleri de kullanabilirsiniz. Seçiminizi ▼ ya da ▲ ok tuşuyla vurgulayıp **ENTER**'a basın.

Options (Seçenekler) menüsünde beceri düzeyini değiştirebilir ve yüksek puanları görebilirsiniz.

Help (Yardım), oyuna ilgili talimatları gösterir.

Exit ile (Çık) oyundan çıkarak *Word Games/Wortspiele* menüsüne dönebilirsiniz. Oyundan çıkmak için ▼ ya da ▲ ok tuşuyla *Yes* seçeneğini vurgulayıp **ENTER**'a basın. *Jumble* menüsüne dönmek isterseniz *No* seçeneğini vurgulayıp **ENTER**'a basın.

3. **Ekranı harfleri yazarak sözcük oluşturun.**

Sözcüğü doğru tamamladığınız anda puan olarak bir sonraki sözcüğe geçersiniz. Sözcük başına alacağınız puanlar, beceri düzeyine bağlıdır. Yanlış sözcük yazarsanız, doğrusu ekranın altında belirir ve bir sonraki sözcük gösterilir. Yanlış tahmin yaptığınızda puanınız eksilir. Puanınızdan ne kadar düşüleceği beceri düzeyine bağlıdır. Son yazdığınız harfi silmek isterseniz  tuşuna basın.

4. **Hepsini bitirene kadar sözcükleri tahmin etmeyi sürdürün.**
5. **Bitirince OPTIONS** tuşuna basın.
6. **▼ tuşuyla Quit'i (Çık) vurgulayıp ENTER**'a basın.

Oyuna sona erdirmeye istediğini doğrulamanız için bir mesaj çıkar.

7. **Yes vurgulanmış olarak gösterilir. Çıkmak için ENTER**'a basın.

Vazgeçerseniz ▼ ile *No*'yu vurgulayıp **ENTER**'a basarak oyuna devam edin.

Yüksek puan yapmışsanız, oyundan çıkarken adınızı yazmanız istenir. Adınızı yazıp **ENTER**'a basın. *OK* (Tamam) vurgulanmış olarak gösterilir. Yüksek puanlar ekranı gösterilir. Puanınızı yazdırmak istemiyorsanız, ► ya da ◀ ok tuşuyla *Cancel*'ı (İptal) vurgulayıp **ENTER**'a basın.

Not: Aldığınız puan yüksek puanlar arasına girmiyorsa, doğrudan Jumble menüsüne giderseniz.

8. **İstiyorsanız ► ya da ◀ ile OK, seçeneğini vurgulayıp ENTER'a basın.** Yüksek puanları silmek isterseniz, ▼ ya da ▲ ok tuşuyla *Clear All* (Hepsini Sil) seçeneğini vurgulayıp **ENTER**'a basın.
9. **New Game (Yeni Oyun) seçeneği vurgulanmış olarak gösterilir. Tekrar oynamak için ENTER'a basın.**

✓ İpucu Kullanımı

Oyun sırasında ek seçeneklere ulaşmak istediğinizde **OPTIONS** düğmesine basın. İsteddiğiniz öğeyi ▼ ya da ▲ ok tuşuyla vurgulayıp **ENTER**'a basın.

New Game ile yeni bir tur oyuna başlayabilirsiniz. Yeni oyun başlatmak için **ENTER** tuşuna basın veya önce ▼, ardından **ENTER**'a basarak, bulunduğunuz oyuna dönün.

Help (Yardım), oyunla ilgili talimatları gösterir. Metni okuyabilir ya da *Close*'u (Kapa) vurgulayıp **ENTER**'a basarak oyuna dönebilirsiniz.

Quit oyundan çıkmanızı sağlar. Jumble menüsüne dönmek için **ENTER** tuşuna basın veya önce ▼ ardından **ENTER**'a basarak, bulunduğunuz oyuna dönün. *Shuffle* (Karıştır), henüz bir tahminde bulunulmamış bütün harflerin yeniden karıştırılmasını sağlar. Ama harfleri yeniden karıştırdığınızda puanınız eksilecektir. Puanınızdan ne kadar düşüleceği beceri düzeyine bağlıdır.

✓ Beceri Düzeyini Değiştirme

Beceri düzeyini Seçenekler menüsünden değiştirebilirsiniz. 1-5 arasında istediğiniz düzeyi seçebilirsiniz. Beceri düzeyi, bilinmeyen sözcüğün uzunluğunu, doğru tahminde alınacak puanı ve harfleri yeniden karıştırma ya da yanlış tahmin durumunda puanınızdan ne kadar düşüleceğini belirler. Düzey 1 ya da 2'ye, bilinmeyen sözcüklerin uzunluğu 3-7 harf arasındadır, her doğru yanıtta 15 puan verilir ve harfleri karıştırdığınızda puanınızdan 1, yanlış tahmin yaptığınızda 2 düşülür. Düzeyiniz 3 veya 4 ise sözcüklerin uzunluğu 4-11 harf arasında değişir ve verilen puan 20, düşülen puan da yukarıdaki sırayla 2 ve 4 olur. 5. Düzey'de ise 5-15 harf arası sözcükler kullanılır, 25 puan verilir ve yine aynı sırayla 3 ve 6 puan düşülür. Jumble menüsünden ▼ ile *Options*'ı vurgulayıp **ENTER**'a basın.

Level (Düzey) seçeneği vurgulanır. Beceri düzeyini değiştirmek için ► ya da ◀ tok tuşunu kullanın. İsteddiğiniz beceri düzeyine gelince ▼ ile OK seçeneğini vurgulayıp **ENTER**'a basarak değişikliği kaydedin. Değişiklikleri kaydetmek istemezseniz, Cancel seçeneğini vurgulayıp **ENTER**'a basarak Seçenekler menüsünden çıkabilirsiniz.

Word Train

Word Train'de (Söz Katarı) bir tren ve siz sırayla harf girerek sözcük oluşturmaya çalışırsınız. Kim önce tamamlarsa o kazanır. Beceri düzeyine bağlı olarak bu sözcüğün belli bir uzunlukta olması koşulu vardır. Beceri düzeyi 1 ise sözcük en az 4 harften oluşmalıdır. Girdiğiniz harflerin oluşturduğu kök sözcüğe takı yaparak yeni sözcükler oluşturmak mümkün değilse, kaybedersiniz.

- 1. Word Games/Wortspiele menüsünde ▼ ya da ▲ ok tuşuyla Word Train'i vurgulayıp ENTER'a basın.**
- 2. New Game seçeneği vurgulanmış olarak gösterilir. Yeni oyun başlatmak için ENTER tuşuna basın.**

İsterseniz *Word Train* menüsündeki diğer seçenekleri de kullanabilirsiniz. Seçiminizi ▼ ya da ▲ ok tuşuyla vurgulayıp **ENTER**'a basın.

Options menüsünde beceri düzeyini değiştirebilir ve yüksek puanları görebilirsiniz.

Help, oyunla ilgili talimatları gösterir.

Exit ile oyundan çıkarak *Word Games/Wortspiele* menüsüne dönebilirsiniz. Oyundan çıkmak için ▼ ya da ▲ ok tuşuyla Yes seçeneğini vurgulayıp **ENTER**'a basın. *Word Train* menüsüne dönmek isterseniz *No* seçeneğini vurgulayıp **ENTER**'a basın.

- 3. Harf girerek bir sözcük oluşturmaya çalışın.**

Sağdan ekrana bir trenin girdiğini göreceksiniz.

Not: Siz ve bilgisayar, her turda sırayla sözcüğe başlarsınız. İlk turda, ilk harfi siz girersiniz. İkinci turda ilk harfi tren yazar ve bu böyle sürer.

- 4. Sıranız geldikçe bilgisayara karşı oynayarak sözcüğü ilk siz tamamlamaya çalışın.**

Unutmayın, kazanan sözcüğün uzunluğu beceri düzeyine göre değişecektir, ama en az 4 harf olması gerekir.

Sözcüğü ilk siz tamamlarsanız, siz kazanırsınız. Girdiğiniz harften sonra artık yeni harflerle sözcük oluşturmak mümkün değilse, oyunu kaybedersiniz.

Kazandığınız her tur için puan alırsınız. Sözcük başına alacağınız puanlar, beceri düzeyine bağlıdır. Yüksek puan yapmışsanız, adınızı yazmanız istenir.

Adınızı yazıp **ENTER**'a basın. *OK* vurgulanmış olarak gösterilir. Tekrar **ENTER**'a basarak yüksek puanlar ekranını görebilirsiniz. Puanınızı yazdırmak istemiyorsanız, ► ya da ◀ ok tuşuyla *Cancel*'ı vurgulayıp **ENTER**'a basın.

Not: Aldığınız puan yüksek puanlar arasına girmiyorsa, doğrudan Word Train menüsüne gidersiniz.

5. **İstiyorsanız ► ya da ◀ ile OK, seçeneğini vurgulayıp ENTER'a basın.** Yüksek puanları silmek isterseniz, ► ya da ◀ ok tuşuyla *Clear All* (Hepsini Sil) seçeneğini vurgulayıp **ENTER**'a basın.
6. **New Game seçeneği vurgulanmış olarak gösterilir. Tekrar oynamak için ENTER'a basın.**

✓ İpucu Kullanımı

Oyun sırasında ek seçeneklere ulaşmak istediğinizde **OPTIONS** düğmesine basın. İsteddiğiniz öğeyi ▼ ya da ▲ ok tuşuyla vurgulayıp **ENTER**'a basın.

New Game ile yeni bir tur oyuna başlayabilirsiniz. Yeni oyun başlatmak için **ENTER** tuşuna basın veya önce ▼ ardından **ENTER**'a basarak, bulunduğunuz oyuna dönün.

Help, oyunla ilgili talimatları gösterir. Metni okuyabilir ya da *Close*'u vurgulayıp **ENTER**'a basarak oyuna dönebilirsiniz.

Quit, oyundan çıkmanızı sağlar. Jumble menüsüne dönmek için **ENTER** tuşuna basın veya önce ▼, ardından **ENTER**'a basarak, bulunduğunuz oyuna dönün. *Hint*, sözcüğü sürdürmek için girebileceğiniz bütün olası harfleri gösterir. Her turda ancak bir ipucu kullanabilirsiniz.

✓ Beceri Düzeyini Değiştirme

Beceri düzeyini Seçenekler menüsünden değiştirebilirsiniz. 1-4 arası bir düzey seçebilirsiniz. Beceri düzeyi, oyunu kazanmak için gereken sözcüğün en az kaç harfli olması gerektiğini ve kazandığınız her turda verilecek puanı belirler. Sözcükteki en düşük harf sayısı 1. düzeyde 4; 2. düzeyde 5; 3. düzeyde 6 ve 4. düzeyde 7 olmalıdır. En zor düzey, 4'tür.

Word Train menüsünden ▼ ile *Options*'ı vurgulayıp **ENTER**'a basın.

Level seçeneği vurgulanır. Beceri düzeyini değiştirmek için ► ya da ◀ ok tuşunu kullanın. İsteddiğiniz beceri düzeyine gelince ▼ ile *OK* seçeneğini vurgulayıp **ENTER**'a basarak değişikliği kaydedin. Değişiklikleri kaydetmek istemezseniz, *Cancel* seçeneğini vurgulayıp **ENTER**'a basarak Seçenekler menüsünden çıkabilirsiniz.

Hangman

Hangman (Adam Asmaca) oyununda amaç, bilinmeyen bir sözcüğü, harflerini tek tek deneyerek bulmaktır. Kovboyu asılmaktan kurtarmak için sözcüğü doğru tahmin etmeniz gerekir.

1. **Word Games/Wortspiele** menüsünde ▼ ya da ▲ ok tuşuyla **Hangman'ı** vurgulayıp **ENTER'a** basın. Hangman menüsü belirir.
2. **New Game seçeneği** vurgulanmış olarak gösterilir. Yeni oyun başlatmak için **ENTER tuşuna** basın.

İsterseniz Hangman menüsündeki diğer seçenekleri de belirleyebilirsiniz. Seçiminizi ▼ ya da ▲ ok tuşuyla vurgulayıp **ENTER'a** basın.

Options menüsünde beceri düzeyini değiştirebilir ve yüksek puanları görebilirsiniz.

Help, oyunla ilgili talimatları gösterir.

Exit ile oyundan çıkarak *Word Games/Wortspiele* menüsüne dönebilirsiniz. Oyundan çıkmak için ► ya da ◀ ok tuşuyla **Yes** seçeneğini vurgulayıp **ENTER'a** basın. Hangman menüsüne dönmek isterseniz *No* seçeneğini vurgulayıp **ENTER'a** basın.

3. **Bilinmeyen sözcükte bulunduğu** düşünüğünüz harfleri girin.

Yanlış tahmin ettiğiniz her harfle birlikte kovboyun bir parçası belirir. Kovboy tamamlanmışsa, kaybettiniz demektir. Doğru tahmin ettiğiniz harfler ise bilinmeyen sözcükte yer aldıkları konumlarda belirir.

Not: Sözcüğün harfleri gizlenmiştir. Kaç tahmin hakkınız kaldığını ekranda gösterilen kırmızı sayıdan izleyebilirsiniz. Her doğru tahmin için puan kazanırsınız; yanlış tahminde bulunduğça bu puanlar eksilir.

4. **Yanana kadar oynamaya devam edin.**

Yüksek puan yapmışsanız, adınızı yazmanız istenir. Adınızı yazıp **ENTER'a** basın. *OK* vurgulanmış olarak gösterilir. Tekrar **ENTER'a** basarak yüksek puanlar ekranını görebilirsiniz. Puanınızı yazdırmak istemiyorsanız, ► ya da ◀ ok tuşuyla *Cancel'i* vurgulayıp **ENTER'a** basın.

Not: Aldığınız puan yüksek puanlar arasına girmiyorsa, doğrudan Hangman menüsüne gidersiniz.

5. **İstiyorsanız ► ya da ◀ ile OK, seçeneğini** vurgulayıp **ENTER'a** basın.

Yüksek puanları silmek isterseniz, ► ya da ◀ ok tuşuyla *Clear All* (Hepsini Sil) seçeneğini vurgulayıp **ENTER'a** basın.

6. **New Game seçeneği** vurgulanmış olarak gösterilir. Tekrar oynamak için **ENTER'a** basın.

✓ İpucu Kullanımı

Oyun sırasında ek seçeneklere ulaşmak istediğinizde **OPTIONS** düğmesine basın. İsteddiğiniz öğeyi ▼ ya da ▲ ok tuşuyla vurgulayıp **ENTER'a** basın.

New Game ile yeni bir tur oyuna başlayabilirsiniz. Yeni oyun başlatmak için **ENTER** tuşuna basın veya önce ▼, ardından **ENTER'a** basarak, bulunduğunuz oyuna dönün.

Help, oyunla ilgili talimatları gösterir. Metni okuyabilir ya da *Close*'u vurgulayıp **ENTER**'a basarak oyuna dönebilirsiniz. *Quit*, oyundan çıkmanızı sağlar. Hangman menüsüne dönmek için **ENTER** tuşuna basın veya önc ▼, ardından **ENTER**'a basarak, bulunduğunuz oyuna dönün. *Hint*, sözcüğün bir harfini gösterir. Kaç ipucu hakkınız kaldığını menü öğesinin hemen yanında görebilirsiniz. Oyun boyunca kullanabileceğiniz ipuçlarının sayısı, beceri düzeyine bağlıdır.

✓ **Beceri Düzeyini Değiştirme**

Beceri düzeyini Seçenekler menüsünden değiştirebilirsiniz. 1-5 arası bir düzey seçebilirsiniz. Beceri düzeyi, sözcüklerin zorluk derecesini, kaç tahmin hakkınız olduğunu ve kullanabileceğiniz ipuçlarının sayısını belirler. En zor düzey, 5'tir. Hangman menüsünden ▼ ile *Options*'ı (Seçenekler) vurgulayıp **ENTER**'a basın.

Level seçeneği vurgulanmış olarak gösterilir. Beceri düzeyini değiştirmek için ► ya da ◀ ok tuşunu kullanın. İsteddiğiniz beceri düzeyine gelince ▼ ile *OK* seçeneğini vurgulayıp **ENTER**'a basarak değişikliği kaydedin. Değişiklikleri kaydetmek istemezseniz, *Cancel* seçeneğini vurgulayıp **ENTER**'a basarak Seçenekler menüsünden çıkabilirsiniz.

Elinizdeki aygıtta bulunan okumametre, okuma süresi belirlemenizi sağlayan bir kronometredir. Ama okuduğunuz kitapların kaydını tutmak için de kullanabilirsiniz.

1. **HOME tuşuna basın.**
2. **Ekranın ortasında *Reading Timer/ Lese-Timer (Okumametre) vurgulanana kadar ▼ ya da ▲ tuşuyla seçenekler arasında ilerleyin.***
3. **ENTER'a basın.**

Reading Timer/Lese-Timer menüsünde kullanabileceğiniz üç seçenek vardır.

Time your reading/Stelle Deine Lesezeit ein (Okuma süresi tut), okuma için 4 saate kadar süre tutmanızı sağlar.

Set a timer/Timer einstellen (Süre ayarla), 15 dakikadan 4 saate kadar okuma süresi belirlemenizi sağlar.

View reading log/Leseprotokoll ansehen (Okuma günlüğünü göster), okuduğunuz kitapların listesini ve her birini ne kadar zamanda okuduğunuzu gösterir.

4. **İsteddiğiniz öğeyi ▼ ya da ▲ ok tuşuyla vurgulayıp **ENTER**'a basın.**

Okuma Süresi Tutma

1. **Reading Timer/Lese-Timer menüsünde *Time your reading/Stelle Deine Lesezeit ein* seçeneğini işaretleyin.**
Okuma süresi ayarlamak istediğiniz kitabın ya da metnin adını yazın.
2. **Bir ad yazın.**

Okumametre Kullanımı

Boşluklarla birlikte en çok 15 harf girebilirsiniz. Büyük yazmak istediğiniz harfi  tuşunu basılı tutarak girin.

3. Okumametreyi çalıştırmak için ENTER tuşuna basın.

Not: ABir dakika sonra aygıtınız otomatik olarak kapanır. **Arıza söz konusu değildir.** Aygıt, süre tutarken pil ve ekran ömrünü korumak için kapanır.

4. Okumanız bitince, ana şaltare basarak aygıtı açın.

5. ▼ tuşuyla Stop/Stopp'u (Durdur) vurgulayıp ENTER'a basın.

Ekranda beliren liste, okumanızın ne kadar sürdüğünü gösterir.

6. Reading Timer/Lese-Timer menüsüne dönmek için ENTER tuşuna basıp okuma günlüğünde ilerleyin.

✓ Okuma Durumu Kontrolü

Okumametre çalışırken her 10 dakikada bir aygıt "uyan" sinyali çalarak açılır ve devam etmek isteyip istemediğinizi sorar. *Continue/Fortfahren* (Devam) vurgulanmış olarak gösterilir. **ENTER'a** basarak seçiminizi belirleyin. Ama birkaç saniye beklerseniz zaten okumametre çalışmaya devam edecek ve aygıt yine kendiliğinden kapanacaktır. İsterseniz ▼ tuşuyla *Stop/Stopp'u* vurgulayıp **ENTER'a** da basabilirsiniz.

Okumametre Kullanımı

Okuma durumunuzu istediğiniz zaman kontrol edebilirsiniz. Ana şaltare basarak aygıtı açın. Okumametre tekrar belirerek, ne kadar zamandır okumakta olduğunuzu gösterir. *Continue/Fortfahren* vurgulanmış olarak gösterilir. **ENTER'a** basarak seçiminizi belirleyin. Okumametre çalışmaya devam ederken aygıt yine kapanır. Ama birkaç saniye beklerseniz zaten okumametre çalışmaya devam edecek ve aygıt yine kendiliğinden kapanacaktır. İsterseniz ▼ tuşuyla *Stop/Stopp'u* vurgulayıp **ENTER'a** da basabilirsiniz.

✓ Oturumu Kapama

Okumametre çalışmaktayken, istediğiniz zaman durdurup oturumu kapatabilirsiniz.

Ana şaltare basarak aygıtı açın.

Okumametre tekrar belirerek, ne kadar zamandır okumakta olduğunuzu gösterir.

▼ tuşuyla *Stop/Stopp'u* vurgulayıp **ENTER'a** basın.

Süre Ayarı

1. Reading Timer/Lese-Timer menüsünden Set a timer/Timer einstellen'ı (Süre ayarı) seçin.

Ayar için önce bir süre seçmelisiniz.

2. Gösterilen okuma sürelerinden birini ► ya da ◀ ok tuşuyla seçin.

Okuma süresi 15 dakikanın katları olabilir ve 15 dakika ile 4 saat arasında bir süre seçilebilir.

- 3. Şimdi ▼ ya da ENTER tuşuna basın.**
Okuma süresi ayarlamak istediğiniz kitabın ya da metnin adını yazın.
- 4. Bir ad yazın.**
Boşluklarla birlikte en çok 15 harf girebilirsiniz. Büyük yazmak istediğiniz harfi  tuşunu basılı tutarak girin.
- 5. Okumametreyi çalıştırmak için ENTER tuşuna basın.**
Not: Bir dakika sonra aygıtınız otomatik olarak kapanır. **Arıza söz konusu değildir.** Aygıt, süre tutarken pil ve ekran ömrünü korumak için kapanır.
- 6. Süreniz dolduğunda aygıt kendiliğinden açılır ve oturumun bittiğini haber veren sesli bir sinyal duyulur.**
Ekranda beliren liste, okumanızın ne kadar sürdüğünü gösterir.
- 7. Reading Timer/Lese-Timer menüsüne dönmek için ENTER tuşuna basıp okuma günlüğünde ilerleyin.**

Okuma Günlüğüne Bakma

Oturum tamamlandığında okuma günlüğü otomatik olarak gösterilir. Ama her istediğinizde Reading Timer/Lese-Timer menüsünden de günlüğe erişebilirsiniz.

- 1. Oturumunuz tamamlanınca ENTER'a basıp View reading log/Leseprotokoll ansehen'i (Okuma günlüğünü göster) seçin.**

- İsterseniz bunu Reading Timer/Lese-Timer menüsünden de seçebilirsiniz.
- 2. Okuma günlüğüne bakmak için ▼ ya da ▲ ok tuşunu kullanın.**
Not: Günlüğün son sayfası özet ekran biçimindedir. Özet ekrana geldikten sonra günlük girişleri listesine dönebilirsiniz.
 - 3. Özet ekranı görmek için son giriş sayfasındayken ▼ ok tuşuna ya da istediğiniz zaman ENTER'a basabilirsiniz.**
Okuma günlüğü, kısa bir özet halinde gösterilir. Ekran, oturum sayısı ve okuyarak geçirdiğiniz toplam süre gibi bilgileri içerir.
 - 4. Menu/Menü vurgulanmış olarak gösterilir. Reading Timer/Lese-Timer menüsüne dönmek isterseniz ENTER'a basın.**
Günlükte kayıtlı bütün süreleri silmek isterseniz, ▼ ok tuşuyla Clear/Löschen (Temizle) seçeneğini vurgulayıp ENTER'a basın. Silme isteğini doğrulamanız için bir mesaj çıkar. No/Nein seçeneği vurgulanmış olarak gösterilir. Silmekten vazgeçerseniz ENTER'a basın. Vazgeçmiyorsanız ▲ ile Yes/Ja'yı vurgulayıp ENTER'a basın.

Aygıtınızda yerleşik TV Çıkışı'nın yanı sıra, televizyon bağlantısı için bir AV kablosu bulunur. Böylece aygıtı televizyondan izleyip dinleyebilirsiniz.

1. **Aygıtı açın.**
2. **Pakete dahil AV kablosunun tekli ucunu aygıtın TV Çıkışı'na, RCA tipi fişleri de televizyonunuzun ses ve görüntü çıkışına takın. Kablo ve fiş renklerinin birbirini tutması gerektiğini unutmayın.**

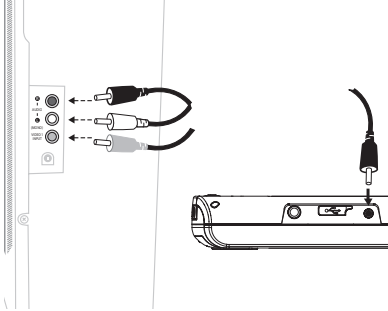

3. **Kablo bağlantılarından geçen verilerin televizyondan izlenip dinlenebilmesi için kanal ayarı yapın ya da TV/Video girişini açın.**
4. **Bundan sonra aygıtınızı, yine aynı düğme ve tuşlarla kullanabilirsiniz. Tek fark, bütün ses ve görüntünün size artık televizyondan ulaşacak olmasıdır.**

✓ Televizyon Sistemi Seçimi

Aygıtınızın Ayarlar menüsünde ilgili seçeneği kullanarak, oturduğunuz bölgedeki renk kodlama sistemini seçebilirsiniz. Bu seçenekler PAL ve NTSC'dir. PAL genellikle Avrupa'da, NTSC ise Kuzey Amerika'da kullanılan renk kodlama sistemidir. Yaşadığınız yere uygun seçim için lütfen yerel standartlarınızı kontrol edin.

Ayarı değiştirmek için aşağıdaki adımları izleyin:

1. **Ana menüye dönmek istediğinizde HOME tuşuna basın.**
2. **Ekranın ortasında Settings/ Einstellungen vurgulanana kadar ▼ ya da ▲ tuşuyla seçenekler arasında ilerleyin.**
3. **ENTER'a basın.**
4. **TV system/TV System (TV Sistemi) vurgulanana kadar ▼ tuşuna basın.**
5. **► ve ◀ok tuşlarıyla PAL ve NTSC arasında geçiş yapabilirsiniz.**

Aygıtınızda yerleşik USB girişi vardır. Aygıtı bilgisayarınıza bağlamak için USB kablosu kullanmanız gerekir. Kablonun bir ucunda, aygıtı uygun bir mini USB konnektörü, diğer ucunda da bilgisayara takılacak standart USB konnektörü olmalıdır.

Aygıtı bilgisayara bağladıktan sonra Franklin Web sitesinden (URL aşağıda) yeni sözlükler, oyunlar ve aygıtınız için başka içerik satın alarak yükleyebilirsiniz.

1. **Aygıtı açın.**
2. **Bilgisayarınız henüz İnternet'e bağlı değilse, bağlayın.**
3. **USB kablosunun standart ucunu bilgisayarınızda bir USB girişine, diğer ucunu da aygıtın mini USB girişine takın.**

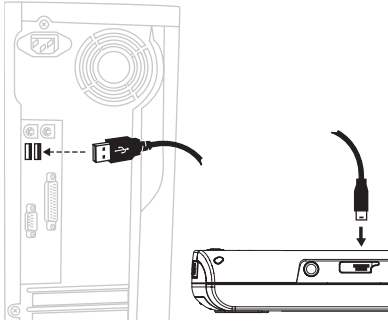

4. **HOME tuşuna basın.**

5. **Ekranın ortasında *Extra Content/Zusatzinhalte* (İlave İçerik) vurgulanana kadar ▼ ya da ▲ tuşuyla seçenekler arasında ilerleyin.**
6. **ENTER'a basın.**
7. **Önce ▼ ile *Connect to PC/Mit PC verbinden* (Bilgisayara Bağlan) seçeneğini vurgulayıp ardından ENTER'a basın.**
8. ***Connect/Verbinden* (Bağlan) yazısı vurgulanmış olarak gösterilir. ENTER'a basarak seçiminizi belirleyin.**
Aygıtınız, bilgisayar ile iletişime hazırdır.
Not: Aygıtın bilgisayarda çalışması için gereken sürücüler, bilgisayar bağlantısı kurulduğunda yüklenir. Bilgisayarınızda, yeni donanım bulunduğu ve kullanıma hazır olduğu mesajı çıkana kadar lütfen bekleyin.
Bilgisayar-aygıt bağlantısı tamamlanınca, aygıtın gösterge ekranında bilgisayar ve aygıt simgeleri arasında çift taraflı bir ok simgesi görülür.
9. **Aygıtınıza içerik aktarın.**
10. **Aygıtı bilgisayardan çıkarmak istediğinizde aygıt üzerindeki ENTER tuşuna basın.**
11. **Extra Content/Zusatzinhalte menüsüne dönmek isterseniz BACK tuşuna basın.**
Ana menüye dönmek istediğinizde **HOME** tuşuna basın.

Aygıtınızda kullanabileceğiniz içerik, pakete dahil olanlarla sınırlı değildir. İsterseniz www.franklin.com/estore/languagelearning sitesinden başka sözlükler, oyunlar ve çeşitli içerik satın alıp aygıtınıza yükleyebilirsiniz. Tabii kendi MP3 ses dosyalarınızı da aygıta aktarabilirsiniz. Aygıta aktardığınız içeriği kullanabilmeniz için doğru klasöre kopyalamalısınız. 6 alt klasör bulunmaktadır: MUSIC (Müzik), VOICEMEM (Sesli Hatırlatıcı), GAMES (Oyunlar), BOOKS (Kitaplar), USERDICT (Kullanıcı Sözlüğü) ve APPS (Uygulamalar). Aygıtınıza bir MP3 dosyası kopyalamaya çalışın.

MP3 Dosyası Eklenmesi

Cihazınıza bir MP3 dosyası kopyalamayı deneyin.

1. **Sayfa 54'daki "Aygıtı Bilgisayara Bağlama" bölümünde belirtilen adımları izleyerek cihazınızı bilgisayarınıza bağlayın.**

Cihazınız bağlandığında, bilgisayar üzerinde cihazınızı belirten "disk" için kendiliğinden bir klasör açılacaktır. "CONTENT" (ilave içerik) klasörü, bu klasörün içindekilerden ibarettir. Klasör otomatik olarak açılmazsa, **Bilgisayarım**'dan aygıta erişmeniz gerekir. "FRANKLIN" adıyla gösterilen sürücüyü bakmalısınız.

2. **"CONTENT" klasörüne çift tıklayın.**
6 alt klasör göreceksiniz: MUSIC, VOICEMEM, GAMES (Oyunlar), BOOKS, USERDICT ve APPS.
3. **"MUSIC" klasörüne çift tıklayın.**
4. **Bilgisayarınızda MP3 dosyalarınızı kaydettiğiniz klasörü bulun.**
5. **Aygıta kopyalamak istediğiniz MP3 dosyasına sağ tıklayıp açılan menüden "Kopyala"yı seçin.**
6. **"MUSIC" klasörünün bulunduğu pencereye sağ tıkladıktan sonra açılan menüde "Yapıştır"ı seçin.**
Cihazınıza ek dosyalar kopyalamak için 4 ila 6 arası adımları tekrar edin.
7. **Açık klasörleri kapatın.**
8. **Aygıtınızda ENTER tuşuna basarak bilgisayar bağlantısını kesin.**
9. **Sonra MP3 tuşuyla Music Player/MP3-Player olanağını açınca, kopyalaş olduğunuz dosya(lar) görünür.**
Not: Oyun ya da başka içerik kopyalarken yine yukarıdaki adımları izlemeniz gerekir. Ancak "MUSIC" klasörü yerine, kopyaladığınız içeriğe uygun bir klasör kullanmalısınız.

Kendi Sözlüğünüzün Aktarılması

1. Sayfa 54'daki "Aygıtı Bilgisayara Bağlama" bölümünde belirtilen adımları izleyerek cihazınızı bilgisayarınıza bağlayın.

Cihazınız bağlandığında, bilgisayar üzerinde cihazınızı belirten "disk" için kendiliğinden bir klasör açılacaktır. "CONTENT" klasörü bu klasörün içeriğidir. Bu kendiliğinden açılmazsa cihaza **Bilgisayarım** klasörü üzerinden erişin. Arayacağınız sürücünün adı "FRANKLIN"dir.

2. "CONTENT" klasörüne çift tıklayın.

Altı adet alt klasör göreceksiniz: MUSIC, VOICEMEM, GAMES, BOOKS, USERDICT ve APPS.

3. "USERDICT" klasörüne çift tıklayın.

4. Bilgisayarınız üzerinde sakladığınız .csv dosyalarını aramak için bilgisayarınızda gezin.

Şablon ya da veritabanı uygulaması kullanarak kişiye özel sözlük de oluşturabilirsiniz. **Not:** Kişiye özel sözlükler aşağıda belirtilen yapıda oluşturulmalıdır:

sözcük-1	sözcük-1 için tanım
sözcük-2	sözcük-2 için tanım
...	...

Önemli: Dosyayı kaydederken "CSV (Virgülle ayrılmış) (*.csv)" formatını seçtiğinizden lütfen emin olun. Dosyanın cihaz üzerinde görüntülenen adı dosyaya burada vereceğiniz adın tam olarak aynı olacaktır.

5. Kopyalamak istediğiniz .csv dosyasının üzerinde sağ tıklayın ve açılan menüden "Kopyala" seçeneğini seçin.

6. "USERDICT" klasör penceresi üzerinde sağ tıklayın ve açılan menüden "Yapıştır" seçeneğini seçin.

Cihazınıza ek dosyalar kopyalamak için 4 ila 6. adımları tekrarlayın.

7. Açık klasörleri kapatın.

8. Bilgisayarla bağlantısını kesmek için cihazınız üzerinde ENTER tuşuna basın.

9. Word Bank/Wortdatenbank'ı açmak için WORD BANK basın.

10. Import Dictionaries/Wörterbücher einlesen seçmek için ▼ tuşuna basın ve kopyalanan dosya/dosyaları görüntüleyin.

✓ Diğer Dosya Türlerinin Kopyalanması

Oyun ya da farklı içerikler kopyalamak istiyorsanız yukarıdaki adımları takip edin ancak taşımak istediğiniz içerik türü için doğru hedef klasörü kullanmaya dikkat edin.

✓ Bellek Alanının Kontrolü

Aygıtınızın dahili belleğinin belli bir sınırı vardır. Aygıtta istediğiniz kadar dosya kullanabilmek için bunları SD kartına kaydetmeniz önerilir.

✓ Sorun Giderme Özel Karakterler

Vurgu, çift nokta ya da daha farklı aksan işaretleri içeren aktarılmış sözlüklerde, bu sözlüğü cihazınız üzerinde açtığınızda bu işaretlerin kullanılmadığını görebilirsiniz. Bunun nedeni Windows dil ayarlarınızın doğru olması olabilir. Windows dil ayarlarınızı kontrol etmek ya da düzeltmek için aşağıdaki adımları izleyin:

1. **Gerekirse, açık tüm Microsoft uygulamalarını kapatın.**
2. **“Start” | “Control Panel” tıklayın.**
3. **“Regional and Language Options” üzerinde çift tıklayın.**
4. **Açılan diyalog kutusundan “Advanced” sekmesine tıklayın.**
5. **“Language for non-Unicode programs” diyalog kutusunun en üstünde belirtilen ayarları kontrol edin.**

Bu opsiyonun desteklenen dillerden birine göre ayarlanması gerekir: İngilizce, Fransızca, İtalyanca, Almanca ya da İspanyolca. Seçeneklerde mevcutsa dilin kullanıldığı ülkenin ayarlarının kullanılması tercih edilir.

6. **“OK” tıklayın.**

Aygıtınızda kullanabileceğiniz içerik, pakete dahil olanlarla sınırlı değildir. Franklin Web sitesinden aygıtınız için ilave sözlükler, oyunlar ve başka içerik satın alabilirsiniz.

1. **Bunun için öncelikle aygıtın bilgisayara bağlı olması gerekir.**

Ayrıntılı bilgi için bkz. “Aygıtı Bilgisayara Bağlama”, sayfa 54.

2. **Ardından internet’e bağlanın, Web tarayıcınızı açın ve www.franklin.com/estore/languagelearning adresine gidin.**

3. **Ekranda çıkan bağlantılar ile talimatları izleyerek yeni içerik satın alabilir, aygıtınıza yükleyebilirsiniz.**

Not: İlk www.franklin.com ziyaretinizde aygıtınızı Franklin’e kaydetmeyi unutmayın.

Önemli not: Oyun yüklerken, aygıtınızın bilgisayara bağlı olması gerektiğini unutmayın.

İlave İçerik Yükleme

Satın aldığınız içerik, yükleme sırasında otomatik olarak aygıtınıza gönderilir. Ama aygıtınıza SD kartı takmışsanız, yüklenen oyunun aygıt belleğine mi, SD kartına mı kaydedileceğini belirtmeniz için bir mesaj çıkabilir. Unutmayın: Aygıtınızın belleği sınırlıdır. İçeriği kopyalamaya yeterli bellek yoksa, SD kartı kullanmanız gerekecektir. İsteddiğiniz zaman **www.franklin.com** sitesine giderek, önceden satın almış olduğunuz içeriği yeniden indirebilirsiniz.

- 4. Yükleme işlemi tamamsa ve aygıtı bilgisayardan çıkarmaya hazırsanız, aygıt üzerindeki ENTER tuşuna basın.**
- 5. Extra Content/Zusatzinhalte menüsüne dönmek isterseniz BACK tuşuna basın.**
Ana menüye dönmek istediğinizde **HOME** tuşuna basın.

İlave İçerik Kullanımı

- 1. HOME tuşuna basın.**
- 2. Ekranın ortasında Extra Content/Zusatzinhalte vurgulanana kadar ▼ ya da ▲ tuşuyla seçenekler arasında ilerleyin.**
- 3. ENTER'a basın.**
Bu menüde 3 seçenek bulunur:
View content (Internal)/Inhalte ansehen (interner Speicher) (İçeriği göster [Dahili]), aygıtınızın dahili belleğine yüklemiş olduğunuz içeriğe erişim sağlar.
View content (SD Card)/Inhalte ansehen (SD-Karte) (İçeriği göster [SD Kartı]), aygıtınıza takılı SD kartına yüklemiş olduğunuz içeriğe erişim sağlar.
Connect to PC/Mit PC verbinden (Bilgisayara bağlan), aygıtınızı bilgisayara bağlayarak bütün işlevlerine bilgisayardan ulaşmanızı sağlar. Ayrıntılı bilgi için bkz. "Aygıtı Bilgisayara Bağlama", sayfa 54.
- 4. Önce ▼ ya da ▲ ile View content (Internal)/Inhalte ansehen (interner Speicher) ya da View content (SD Card)/Inhalte ansehen (SD-Karte) seçeneğini vurgulayın, ardından ENTER'a basın.**
Kullanılabilir içeriğin listesi, yükleme tarihine göre sıralanmış olarak gösterilir.
- 5. Açmak istediğiniz oyunu ▼ ya da ▲ ok tuşuyla vurgulayıp ENTER'a basın.**
Extra Content/Zusatzinhalte menüsüne dönmek isterseniz **BACK** tuşuna basın.

Teknik Özellikler

Model: MG-6803D English Language Trainer

ISBN: 978-1-59074-448-2

Model: MG-6804D English Language Trainer

ISBN: 978-1-59074-449-9

• **Pil:** 1 adet 3,7 voltluk şarj edilebilir lityum polimer

• **Ebat:** 12,3 x 6,8 x 2,3 cm

© 2009 Franklin Electronic Publishers, Inc. Burlington, N.J. 08016-4907 ABD. Bütün hakları saklıdır.

Learning Content © 2006-2008 digital publishing AG, Münih. Bütün hakları saklıdır. Oxford Advanced Learner's Dictionary, 7th Edition © Oxford University Press 2005. Tüm Hakları Saklıdır.

MPEG Layer-3 ses şifre çözüm teknolojisi Fraunhofer IIS ve Thomson tarafından lisanslıdır. Avrupa Topluluğu'ndaki ithalatçı: Franklin Electronic Publishers GmbH Kapellenstr. 13

85622 Feldkirchen, Almanya
ABD Patentleri: 5,113,340; 5,203,705;
5,218,536; 5,396,606; 5,497,474



Yeniden Çevrim ve Elden Çıkarma

✓ Aygıtın Atılması

Bu aygıt, oturduğunuz bölgenin belediyesince belirlenen elektronik ürün yeniden çevrim sistemine göre elden çıkarılmalıdır. Çöp kutusuna atılamaz.

✓ Ambalajın Atılması

Bu Kullanım Kılavuzu ve ürün ambalajı, ileride gerekli olabilecek önemli bilgiler içermektedir. Lütfen atmayın. Elden çıkarmanız gerektiğinde lütfen bölgedeki belediyenin yeniden çevrim talimatlarına göre hareket edin.

✓ Pillerin Atılması

Pilleri normal ev çöpüne atmayın. Kullanılmış pilleri elden çıkarırken lütfen oturduğunuz bölgedeki belediye talimatlarına uyun.

Elektrostatik yük boşalması ya da hızlı elektrik geçişleri bu ürünün işleyiş tarzının değişmesine, bellekte saklanan bilgilerin silinmesine ya da aygıtın çalışmaz hale gelmesine yol açabilir. Sıfırlama düğmesine ya da ana şaltere basarak, bazen de pili değiştirerek ürünü yeniden çalışır hale getirmek mümkün olabilir.

FCC UYGUNLUK BEYANI (yalnız ABD için)

Bu aygıt, FCC Kuralları Kısım 15'e uygundur. Aygıtın çalışması, aşağıdaki iki koşula bağlıdır: (1) Aygıt zararlı parazite yol açmamalı ve (2) istenmeyen biçimde çalışmasına yol açabilecek olanlar da dahil olmak üzere, gelen her türlü paraziti kabul edebilmelidir.

Dikkat: Ürün üzerinde ürünün yasa ve yönetmeliklere uygunluğunu sağlamaktan sorumlu tarafın açık onayı olmaksızın yapılacak değişiklik ve yenilemeler, kullanıcının ürünü çalıştırma yetkisini geçersiz kılabılır.

Not: Bu aygıt test edilmiş ve FCC Kuralları 15. Kısım'da belirtilen B Sınıfı dijital aygıtlarla ilgili sınırlara uygunluğu kanıtlanmıştır. Bu sınırlar, konut bölgelerinde zararlı parazitlere karşı makul ölçülerde koruma sağlama amacıyla belirlenmiş bulunmaktadır. Bu aygıt radyo frekansında enerji üretir, kullanır ve yayabilir. Talimatlara uygun şekilde kurulup kullanılmaması durumunda radyo iletişimine zarar verecek parazitler üretebilir. Ancak kurulum ne şekilde yapılırsa yapılsın hiçbir parazit meydana gelmeyeceğine dair bir garanti yoktur. Aygıtın radyo veya televizyon yayınlarının alınmasını engelleyecek parazite yol açması durumunda –ki bu, aygıtı açıp kapatarak tespit edilebilir- kullanıcılara, paraziti gidermek için aşağıdaki yöntemler önerilmektedir:

- Alıcı antenin yönünü veya konumunu değiştirmek
- Aygıt ile alıcı arasındaki mesafeyi artırmak
- Aygıtı, alıcının takılı olduğu fişinkinden başka bir devreye bağlamak
- Yetkili bayiye ya da deneyimli bir radyo-televizyon tamircisine başvurmak

Not: Bu ürün, çevresel aygıtlarda izolasyonlu kablolarla test edilmiştir. Teknik uygunluk açısından bu ürünle birlikte daima izolasyonlu kablo kullanılmalıdır.

Not: Üründe ehliyetsiz kişilerce yapılacak değişikliklerden kaynaklanan radyo ya da televizyon parazitinden üretici sorumlu tutulamaz. Bu tür değişiklikler, kullanıcının aygıtı çalıştırma yetkisini geçersiz hale getirebilir.

Garanti Sorumluluğunun Sınırları

Franklin, burada özel olarak belirtilenler dışında bu ürüne dair açık ya da dolaylı olarak hiçbir garanti vermemektedir.

ABD'de geçerli Sınırlı Garanti'yi (İngilizce) okumak için: www.franklin.com/service.

Sınırlı Garanti (AB ve İsviçre)

Yukarıda belirtilen garanti sorumluluk sınırları geçerliliğini korumakla birlikte Franklin, pilleri ve sıvı kristal ekranı (LCD) dışında bu ürünün malzeme ve işçilik açısından kusur içermediğini, satın alma tarihinden itibaren iki yıl süreyle garanti etmektedir. Bu süre içinde üründe işçilik ya da malzeme açısından kusur ortaya çıkması durumunda Franklin, tercih tümüyle kendisine ait olmak üzere ürünü ücretsiz olarak tamir eder veya eşdeğeriyle değiştirir.

Hatalı kullanım, kazara meydana gelen hasar ve kullanıma bağlı eskime ve yıpranma sebebiyle ortaya çıkan kusurlar açık biçimde bu garanti kapsamı dışında bırakılmıştır. Bu garanti, müşterinin yasal haklarını etkilemez.

Sınırlı Garanti (ABD dışı, AB ve İsviçre)

Yukarıda belirtilen garanti sorumluluk sınırları geçerliliğini korumakla birlikte Franklin, pilleri ve sıvı kristal ekranı (LCD) dışında bu ürünün malzeme ve işçilik açısından kusur içermediğini, satın alma tarihinden itibaren bir yıl süreyle garanti etmektedir. Bu süre içinde üründe işçilik ya da malzeme açısından kusur ortaya çıkması durumunda Franklin, tercih tümüyle kendisine ait olmak üzere ürünü ücretsiz olarak tamir eder veya eşdeğeriyle değiştirir.

Amerika Birleşik Devletleri, Avrupa Birliği ve İsviçre dışında satın alınmış olup bu garanti şartlarına bağlı olarak iade edilecek ürünler, satış belgesi ve kusur tanımıyla birlikte satıcıya gönderilmelidir. Geçerli satış belgesi sunulamazsa, yapılacak her türlü tamiratın bedeli alınır. Hatalı kullanım, kazara meydana gelen hasar ve kullanıma bağlı eskime ve yıpranma sebebiyle ortaya çıkan kusurlar açık biçimde bu garanti kapsamı dışında bırakılmıştır. Bu garanti, müşterinin yasal haklarını etkilemez.

İthalatçı Firma:

Mersa Elektronik Ve Teknolojik Ürünler
Ticaret A.Ş
Perpa Ticaret Merkezi B Blok Kat:13 No:2538
Okmeydanı- İstanbul / TÜRKİYE
Tel: +90 212 220 10 55
Faks: +90 212 210 40 96
www.mersanet.com
e-mail: info@mersanet.com

Üretici Firma:

Franklin Electronic Publishers, Inc.,
Burlington, NJ 08016-4907
TEL : 1-800-266-5626
Faks: (609) 239-5948
www.franklin.com
e-mail: service@franklin.com

CE- lab:

SGS-CSTC Standards Technical Services
Co., Ltd.
No. 1 Workshop, M-10, Middle Section
Science & Technology Park
Nan Shan District
Shenzhen, China

Necatibey Cad. Yeşilirmak Sok. No:5/2
ANKARA (0312) 231 94 13

3- **ANTALYA** - BÜRO MAKİNE RAFET ALOĞLU
Hükümet Cad., Eftal İş Hanı No:1 ANTALYA
Tel: (0242) 241 60 18 Faks: (0242) 242 73 42

4- **ERZURUM** -KAPTAN ELEKTRONİK -
NECDET KAPTAN

Adnan Menderes Cad. Taş Han Karşısı No:23
ERZURUM

Tel: (0442) 234 31 14 Faks: (0442) 234 31 18

5- **TRABZON** – KAROFİS TEK. ÜRÜN. PAZ. VE
TEKNİK HİZ. TİC. LTD. ŞTİ

K. Maraş Cad. Ticaret Mektep Sok.
Ustaömeroğlu İş Merkezi No:9 Kat: 5/3
TRABZON

Tel: (0462) 322 35 00 Faks: (0462) 322 36 00

6- **GAZİANTEP** – SON TEKNİK BÜRO MAK.
SAN. VE TİC. LTD. ŞTİ.

İncilipınar Mah. Nail Bilen Cad. No:18/C
GAZİANTEP

Tel: (0342) 315 27 37 Faks: (0342) 231 27 58

7- **İZMİR** – ELEKTRON SERVİS HİZ. TİC. LTD.
ŞTİ.

Gazi Bulvarı No:66/201 Çankaya İZMİR

Tel: (0232) 425 20 34 Faks: (0232) 454 15 77

YETKİLİ SERVİSLER

1- **İSTANBUL** - DES ELEKTRONİK A.Ş

Ortaqlar Cad. Aslı Apt. No:20/3 Mecidiyeköy
/ İSTANBUL

Tel: (0212) 274 89 64 Faks: (0212) 267 05 30

2- **ANKARA** - GENMAK GENEL MAKİNE VE
LEV. İTH. İHR. MÜM. LTD. ŞTİ.

Franklin[®]
Electronic Publishers
www.franklin.com/de